

Téléphone n° 5

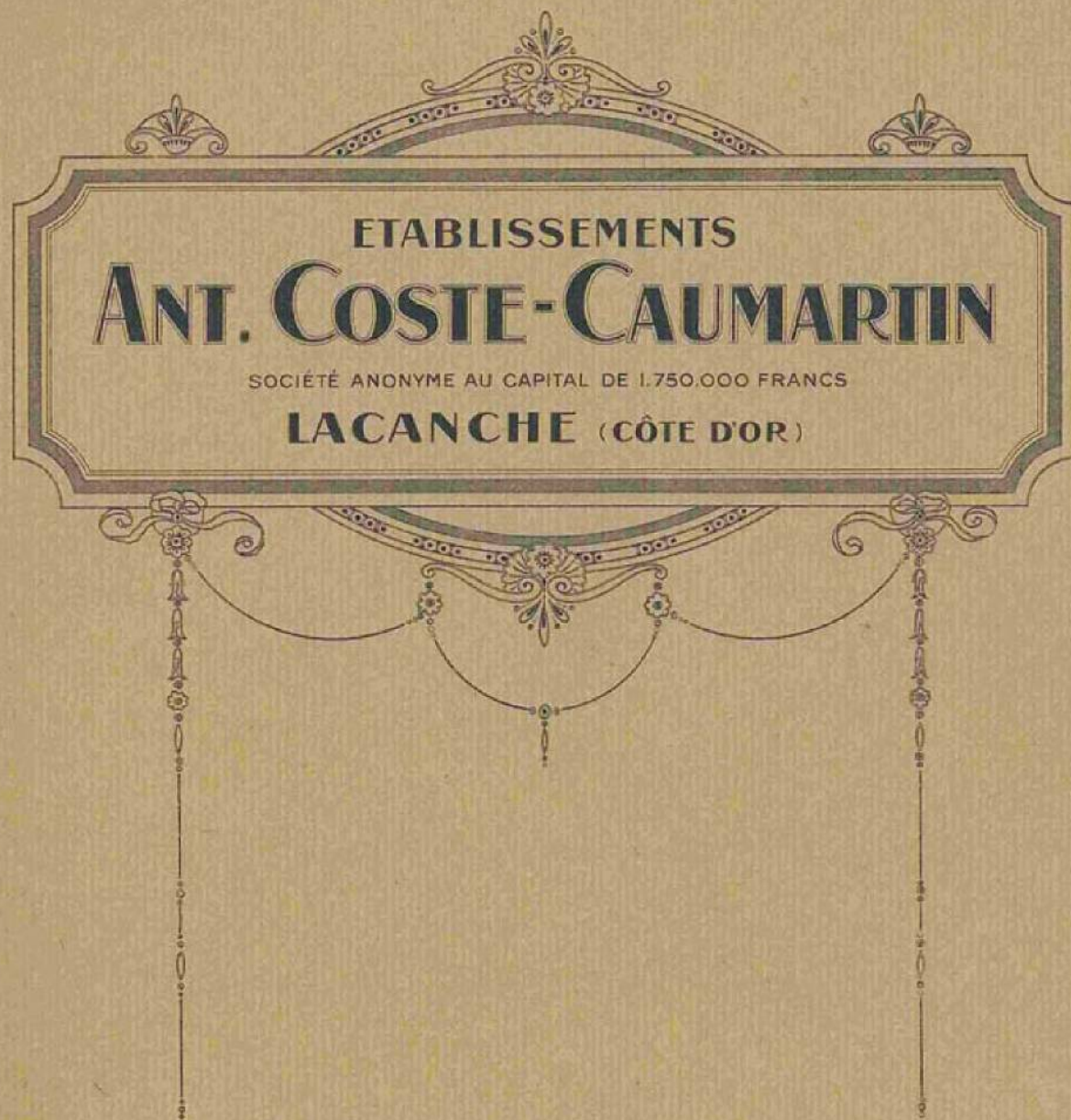

Edition 1927



12099

~ FONDERIE ~
TOLERIE ET EMAILLERIE



ÉTABLISSEMENTS

ANT. COSTE-CAUMARTIN

SOCIÉTÉ ANONYME
au capital de 1.750.000 francs

Adresse Télégraphique :
COSTE - CAUMARTIN
LACANCHE

R. C. Beaune N° 5.246

LACANCHE
(Côte-d'Or)

Gare P.-L.-M.
Maligny - Lacanche

Ⓢ
TÉLÉPHONE N° 5

APPAREILS DE CHAUFFAGE ET DE CUISINE



BUANDERIES, CHEMINÉES
CALORIFÈRES, POÊLES
RÉCHAUDS POTAGERS
FOURNEAUX TOLE et FONTE



POTERIE FONTE : Ordinaire, Inoxydable et Émaillée

Album 1927



ULTIMHEAT®
UNIVERSITY MUSEUM

BUANDERIE "LACANCHE" perfectionnée.

Nos 31 à 201.

Avec couvercle plat.



Avec couvercle bombé.



Coupe.

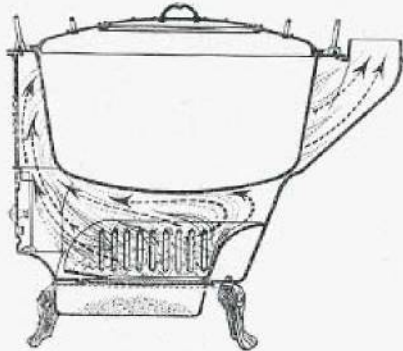

Dispositions générales

Grand foyer à retour de flamme permettant par une grille spéciale, l'usage mixte du bois et de la houille. Cependant, pour l'usage exclusif de la houille une corbeille pour ce combustible est fournie sur demande (voir au tarif le prix de cette pièce supplémentaire).

Fabriquée en

10 dimensions (voir tableau ci-dessous).

Dispositions facultatives de fabrication

1^o Couvercle plat.
2^o — bombé.

Voir prix au tarif.

DIMENSIONS

Números	31	41	51	61	71	87	101	121	151	201
Hauteur de la buanderie au niveau du rebord de la chaudière	565	600	605	635	655	680	715	730	750	810
— — avec couvercle plat	660	695	705	735	760	795	830	850	875	940
— — — bombé	725	760	780	805	840	880	915	945	970	1.030
Diamètre intérieur de l'enveloppe ou fourneau	550	570	615	640	695	730	765	830	890	950
— extérieur de la chaudière (rebord compris)	590	610	660	670	725	770	815	880	945	1.000
— — — (rebord non compris)	482	512	552	565	605	655	690	740	798	868
— intérieur	470	500	540	555	595	645	680	730	788	855
Profondeur de la chaudière (prise au centre, rebord non compris)	215	245	265	290	295	315	325	350	350	415
Contenance en liquide (en litres)	31	41	51	61	71	87	101	121	151	201
— en solide (avec couvercle plat)	37	50	60	72	87	105	123	147	176	231
— — (avec couvercle bombé)	45	60	70	84	100	120	160	180	210	260
Diamètre de la buse	110	110	120	120	135	135	150	150	165	165

NOTA. — Le numéro inscrit sur le fourneau ou enveloppe indique la contenance réelle de la chaudière seule. L'indication de contenance existant sur le couvercle se rapporte à la capacité de la chaudière et du couvercle réunis. Sauf précision, le type avec couvercle plat est toujours livré.

Voir ci-contre la planche des pièces de rechange.

PIÈCES DE RECHANGE de la Buanderie Lacanche perfectionnée.

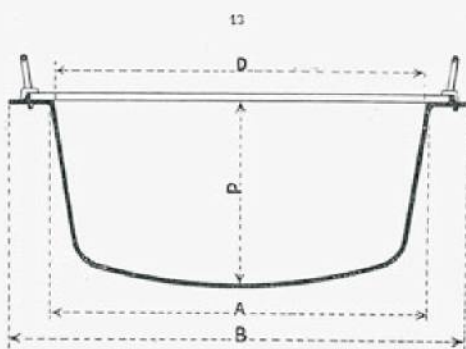

LÉGENDE

- | | |
|--------------------------------|--|
| N ^{os} | N ^{os} |
| 1. Enveloppe ou fourneau. | 8. Boulon de fixation des pieds. |
| 2. Chaudière. | 9. Corbeille à houille. |
| 3. Grand couvercle plat. | 10. Tiroir-cendrier. |
| 4. Petit couvercle plat. | 11. Grand couvercle bombé. |
| 5. Porte. | 12. Petit couvercle bombé. |
| 6. Grille à houille et à bois. | 13. Coupe schématique de la chaudière. |
| 7. Pied. | |

DIMENSIONS DES CHAUDIÈRES d'après la coupe N° 13.

Numéros	31	41	51	61	71	87	101	121	151	201
Diamètre	A B D	482	512	552	565	605	655	690	740	868
		590	610	660	670	725	770	815	880	1000
		470	500	540	555	595	645	680	730	788
Profondeur		215	245	265	290	295	315	325	350	415

POËLE D'ATELIER forme cloche.

N^{os} 1, 2 et 3.



- Dispositions générales** \ Très grand foyer pour l'usage exclusif de la houille, buse dessus invariablement.
- Fabriqué en** \ 3 tailles (*voir tableau ci-dessous*).
1 seul genre, fonte ordinaire.
- Particularités** \ Construction extrêmement robuste; capacité de chauffe très élevée. Ces deux qualités désignent particulièrement ce modèle pour le chauffage des ateliers, halls, casernes et en général de tous les locaux vastes où l'aspect décoratif n'est pas à considérer.

DIMENSIONS

N ^o	Hauteur	DIAMÈTRES		
		du corps	de la buse	de la grille
1	875	465	160	400
2	930	565	170	500
3	975	585	185	520

CHAUFFE-SOUBE pour Poêle d'atelier forme cloche.



N ^o	Diamètre
1	505
2	585
3	640

Cette plaque est prévue pour être placée sur la partie supérieure du poêle ci-dessus dont la buse s'emboîte dans le trou central de la dite plaque; comme son nom l'indique, elle est destinée à recevoir les récipients contenant les aliments du personnel ouvrier et à tenir ces aliments chauds; elle est livrée sur demande seulement et toujours facturée en plus et au poids.

POËLE ROND d'atelier sans pieds.



- Dispositions générales** \ Grand foyer pour l'usage exclusif de la houille; buse dessus invariablement.
- Fabriqué en** \ 3 tailles (*voir tableau ci-dessous*).
1 seul genre, fonte ordinaire.

DIMENSIONS

N ^o	HAUTEURS			DIAMÈTRES			
	du socle	du fût	totale	du fût	du socle	du tampon	de la buse
0	120	360	480	260	350	190	97
1	120	380	500	300	390	230	97
2	120	400	520	350	440	245	97

POËLE dit "du Berry"



Dispositions générales

Foyer à gauche à usage mixte du bois et de la houille, à flamme directe, cendrier, four, dessus à deux trous de cuisson, buse mobile pouvant être placée indistinctement dessus ou derrière l'appareil, boutons nickelés.

Fabriqué en

2 dimensions (voir tableau ci-dessous).
1 seul genre, fonte ordinaire fine vernie.

DIMENSIONS

N ^{os}	Hauteur	Dessus			FOYER			FOUR			Diam. des trous de cuisson	N ^{os} des marmites	Diamètres des			
		Largeur	Prof. buse non comprise	Prof. buse comprise	Profondeur	Haut. au coup de feu	Haut. sous plaque	Largeur	Profondeur	Hauteur			Largeur	Rondelles	Tampons	Buse
1	520	510	320	355	170	135	185	130	250	130	270	195x230	10x16	195x230	160	115
2	540	560	350	390	190	150	205	150	280	195	290	205x245	12x18	205x245	170	115

PIÈCES DE RECHANGE.

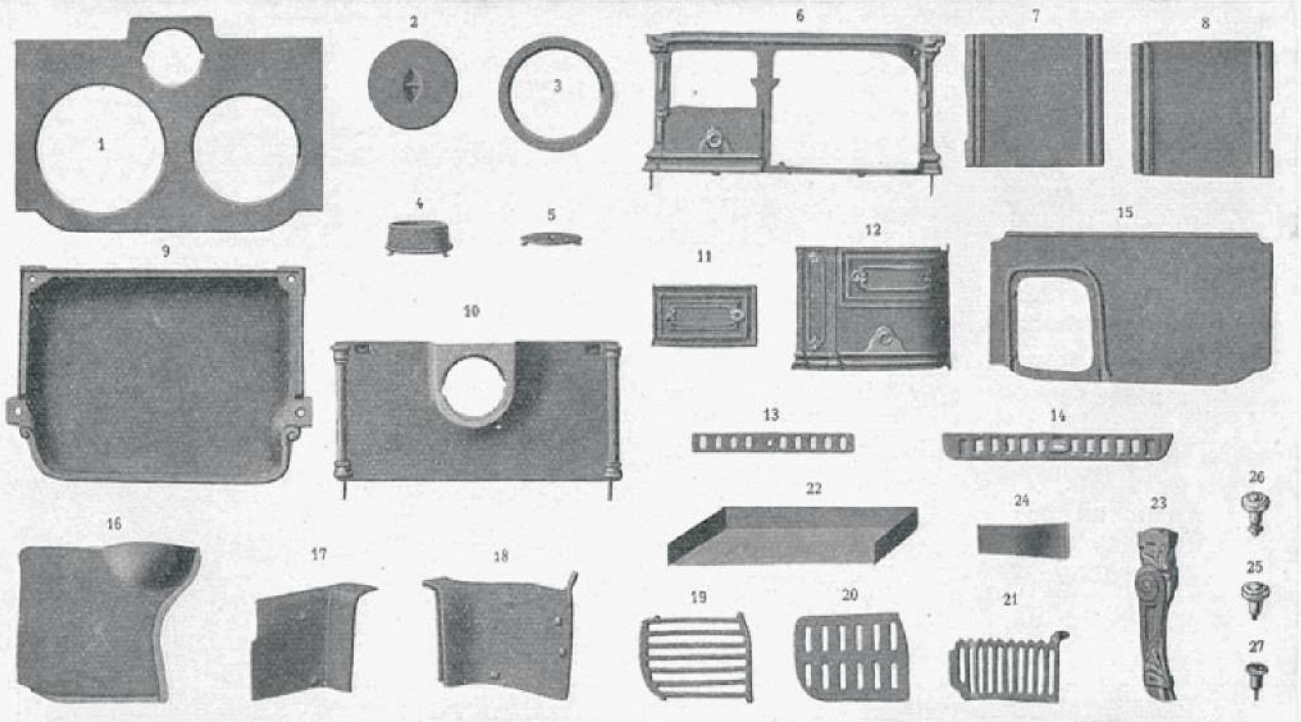

LÉGENDE

N^{os}

1. Plaque de dessus.
2. Tampon de plaque de dessus.
3. Rondelle.
4. Buse.
5. Tampon de buse.
6. Façade.
7. Côté droit.
8. Côté gauche.
9. Fond.

N^{os}

10. Derrière.
11. Porte de foyer.
12. Porte de four.
13. Coulisse de façade de cendrier.
14. Façade de cendrier.
15. Support de foyer.
16. Dessus de four.
17. Côté gauche de foyer.
18. Côté droit de foyer.

N^{os}

19. Grille à houille.
20. Grille à bois.
21. Grille de devant.
22. Cendrier tôle.
23. Pied.
24. Guide-flamme.
25. Bouton de la porte de foyer.
26. Bouton de la porte de four.
27. Bouton de cendrier.

CUISINIÈRE FONTE avec galeries sur les côtés.

Série G, Nos 0, 1, 2, 3, 4, 5.



Dispositions générales

Foyer sur façade pouvant être disposé pour l'usage spécial du bois ou l'usage mixte du bois et de la houille, cendrier, four à retour de flamme, dessus à 4 trous de cuisson, bouilloite fonte, buse mobile pouvant être placée indistinctement dessus ou derrière la cuisinière, galeries porte-serviettes sur les côtés, robinet et boutons nickelés.

N. B. — Sauf précision cette cuisinière est toujours livrée avec foyer à bois.

Fabriquée en

6 dimensions (voir tableau ci-dessous).

2 genres } 1^o Fonte ordinaire fine vernie, bouilloite ordinaire.
2^o Façade, côtés et 4 pieds émaillés céramique, dessus poli fin, bouilloite émaillée. } Voir planche des émaux page 39.

Modifications facultatives de fabrication

1^o Galeries émaillées au genre fonte ordinaire.
2^o Galeries nickelées aux genres fonte ordinaire et fonte émaillée.
3^o Dessus poli au genre fonte ordinaire.
4^o Bouilloite émaillée au genre fonte ordinaire.
5^o Trous de cuisson couverts par un seul tampon, sans rondelles. } Voir majorations au tarif. Sans majoration.

Particularités

Sans changement de prix cette cuisinière est livrée facultativement avec pieds :

Bas de 24 % de hauteur
Moyens de 28 % —
Hauts de 33 % —

Sauf précision sur ce point, les pieds :

Moyens pour le genre fonte ordinaire }
Hauts — — émaillée } seront fournis.

La gravure ci-dessus représente la cuisinière montée sur pieds moyens.
Dans cette série le N^o 0 ne possède pas de porte de côté de foyer.

DIMENSIONS

N ^o	Hauteur avec pieds de			Dessus				FOYER				FOUR			Diamètres des trous	Contenance de la bouilloite en litres	Diam. de la buse
	24 %	28 %	33 %	Largeur		Profondeur		Largeur	Hauteur au contre-feu	Hauteur sous plaque	Profond.	Largeur	Hauteur	Profond.			
			sans galeries	avec galeries	Buse non comprise	Buse comprise											
0	530	570	620	530	650	475	585	340	145	225	130	230	140	300	140×160×190×230	6 ½	120
1	560	600	650	580	700	510	620	390	150	245	150	235	160	340	160×200×210×240	8 ½	120
2	570	610	660	620	740	515	625	425	160	250	160	235	160	370	180×200×220×240	9	120
3	570	610	660	655	775	545	655	460	165	250	165	250	160	400	190×220×230×260	10	125
4	570	610	660	700	820	570	695	490	170	255	170	280	160	420	200×230×240×270	11 ½	135
5	570	610	660	725	845	595	715	520	175	255	190	280	160	440	220×240×260×290	13	135

Voir ci-contre la planche des pièces de rechange.



ULTIMHEAT[®]
UNIVERSITY MUSEUM

PIÈCES DE RECHANGE de la Cuisinière

Série G.

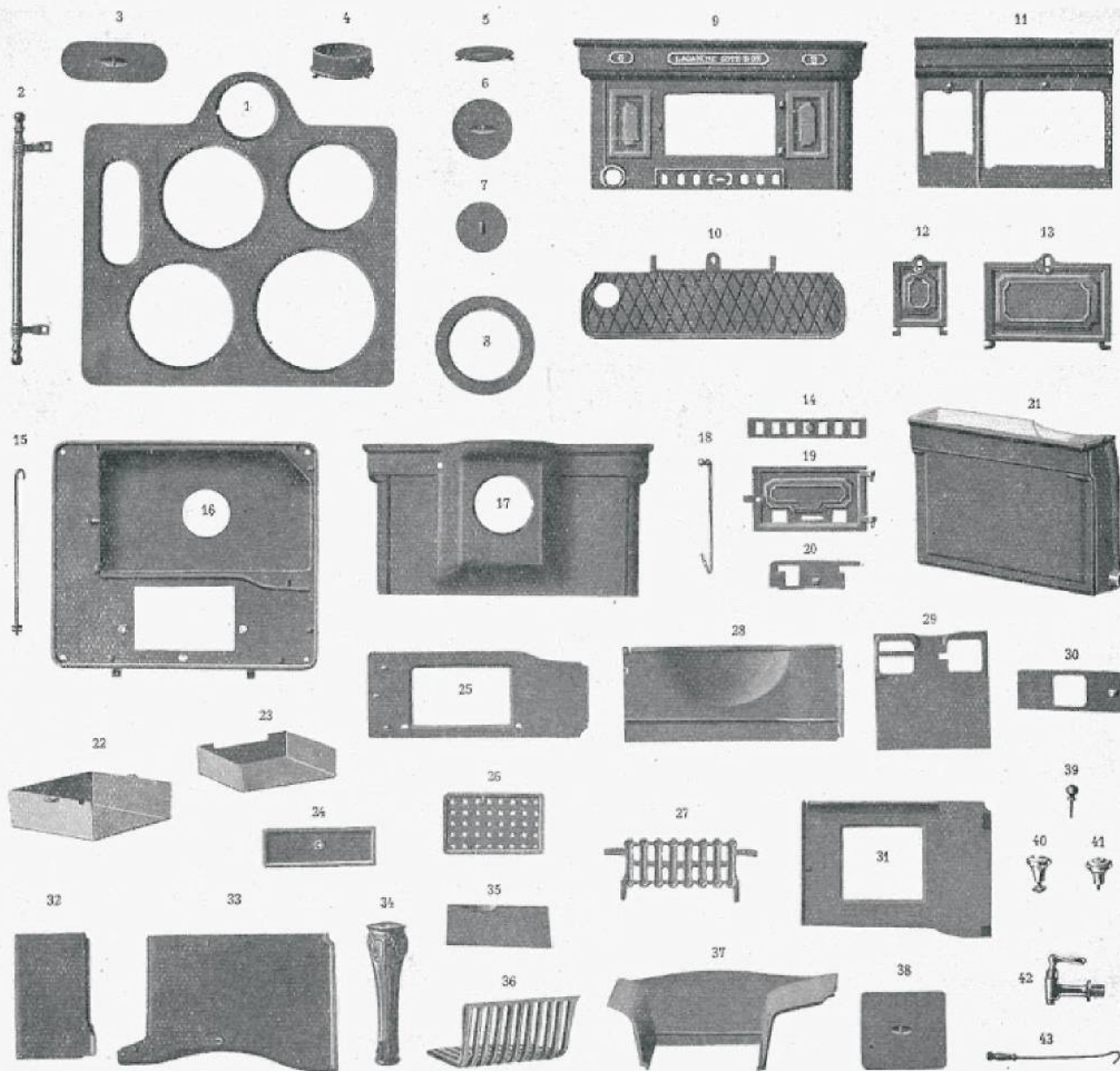

LÉGENDE

N^{os}

- 1. Plaque de dessus.
- 2. Porte-serviettes ou galerie.
- 3. Tampon de bouillotte.
- 4. Buse.
- 5. Tampon de buse.
- 6. Tampon de plaque de dessus.
- 7. Tampon de fond.
- 8. Rondelle.
- 9. Façade.
- 10. Bavette.
- 11. Côté droit.
- 12. Porte de côté du foyer.
- 13. Porte de four.
- 14. Coulisse de façade.
- 15. Tige d'assemblage.

N^{os}

- 16. Fond.
- 17. Derrière.
- 18. Tige d'action du retour de flamme.
- 19. Porte de devant de foyer.
- 20. Coulisse de porte de devant.
- 21. Bouillotte.
- 22. Boîte de cendrier.
- 23. Cendrier tôle.
- 24. Façade de cendrier.
- 25. Porte-grille.
- 26. Grille à bois.
- 27. Grille de devant à bois.
- 28. Devant de four.
- 29. Registre.
- 30. Coulisse de registre.

N^{os}

- 31. Fond de four.
- 32. Côté de four.
- 33. Dessus de four.
- 34. Pied.
- 35. Guide-flamme.
- 36. Grille à bouillotte.
- 37. Corbeille à houille.
- 38. Tampon carré de four.
- 39. Bouton de coulisse de façade.
- 40. Bouton de cendrier.
- 41. Bouton des portes de foyer et de four.
- 42. Robinet.
- 43. Crochet-tisonnier.



CUISINIÈRE FONTE sans étuve, avec galeries sur les côtés.

Nos 120, 121, 122.



Dispositions générales

Foyer à gauche rétrécissable pour l'usage mixte du bois et de la houille, avec porté ouvrante en façade et porte de côté dite « à rôtir » abattante, cendrier, four à retour de flamme, dessus poli fin à 3 trous de cuisson, bouillotte fonte émaillée, buse mobile pouvant être placée indistinctement dessus ou derrière la cuisinière, galeries porte-serviettes sur les côtés, robinet et boutons nickelés.

Fabriquée en

3 dimensions (voir tableau ci-dessous).

- 3 genres
- 1° Fonte ordinaire fine vernie, dessus poli.
 - 2° Façade et pieds de devant émaillés céramique, côtés fonte ordinaire fine, dessus poli.
 - 3° Façade, côtés et 4 pieds émaillés céramique, dessus poli.

Voir la planche des émaux page 39

Modifications facultatives de fabrication

- 1° Galeries émaillées au genre fonte ordinaire.
- 2° Galeries nickelées aux genres fonte ordinaire et fonte émaillée.
- 3° Pieds arrière émaillés au genre façade seule émaillée.

Voir majorations au tarif.

DIMENSIONS

Nos	Dessus			Hauteur	FOYER				FOUR			Diamètres des trous de cuisson	Contenance de la bouillotte (en litres)	Diamètre de la buse	
	Largeur		Profond.		Profond. pour le bois	Profond. pour la houille	Hauteur au contre-feu	Hauteur sous plaque	Largeur	Profond.	Hauteur				Largeur
	sans galeries	avec galeries													
120	680	790	400	700	315	240	135	175	115	280	190	260	105 × 165 × 215	5	115
121	720	830	435	710	340	265	135	185	130	310	190	270	105 × 185 × 230	6	115
122	790	905	485	740	385	320	135	195	145	340	210	305	105 × 200 × 255	9	115

Voir ci-contre la planche des pièces de rechange.



ULTIMHEAT®
UNIVERSITY MUSEUM

PIÈCES DE RECHANGE de la Cuisinière fonte

N^{os} 120, 121, 122.

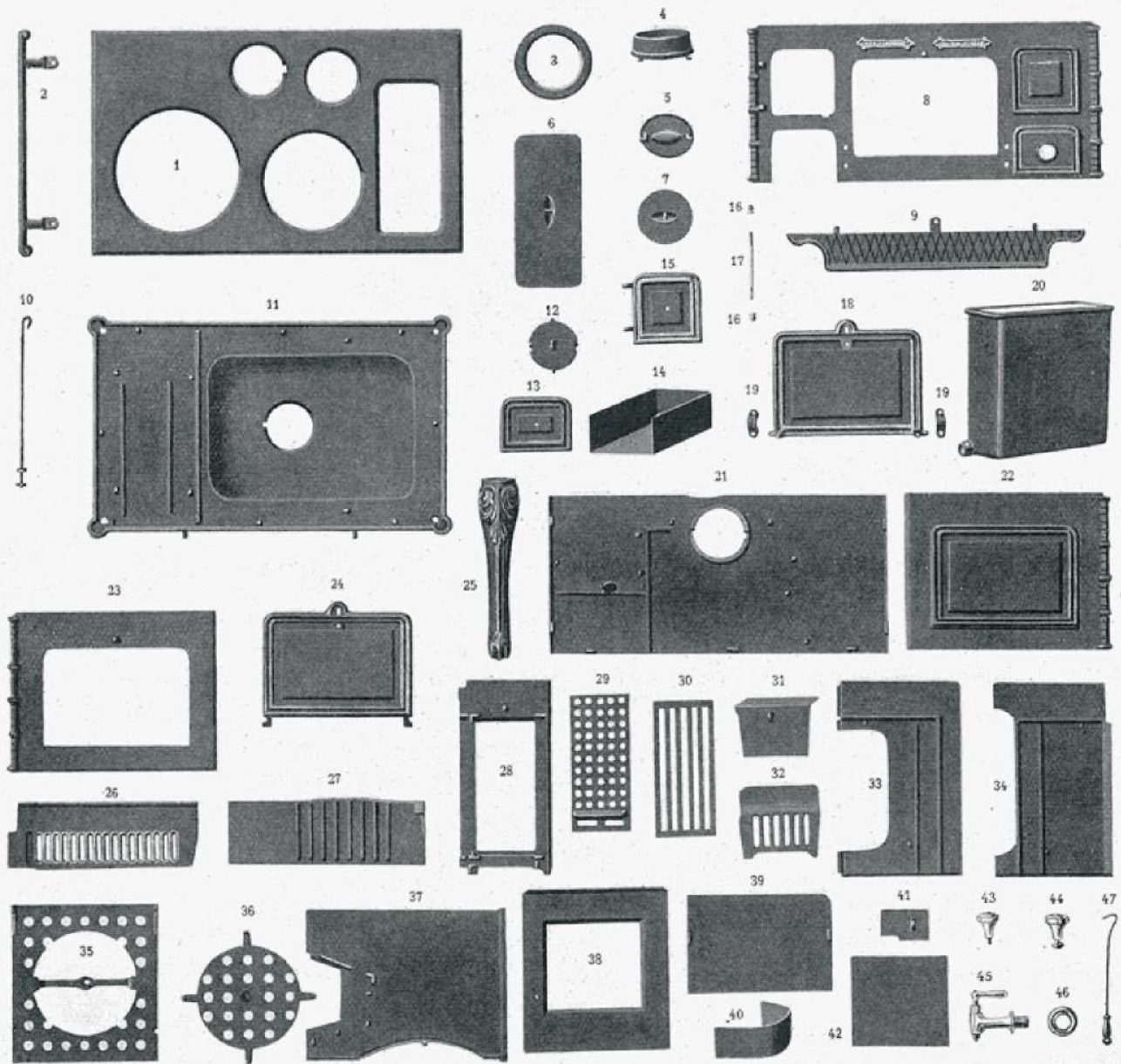

LÉGENDE

N^{os}

1. Plaque de dessus.
2. Porte-serviettes ou galerie.
3. Rondelle.
4. Buse.
5. Tampon de buse.
6. Tampon de bouillotte.
7. Tampon de plaque de dessus.
8. Façade.
9. Bavette.
10. Tige d'assemblage.
11. Fond.
12. Tampon de fond.
13. Façade de cendrier.

N^{os}

14. Cendrier tôle.
15. Porte de devant de foyer.
16. Glands de l'axe de la porte de devant de foyer.
17. Axe d'assemblage de la porte de devant de foyer.
18. Porte de four.
19. Engonnières de porte de four (interchangeables).
20. Bouillotte.
21. Demière.
22. Côté droit.
23. Côté gauche.

N^{os}

24. Porte à rôtir.
25. Pied (interchangeable).
26. Grille à rôtir.
27. Contre-feu ou parabole.
28. Porte-grille.
29. Grille à bois.
30. Grille à houille.
31. Plaque de rétrécissement.
32. Grille de devant.
33. Côté de four gauche.
34. Côté de four droit.
35. Étagère de four.
36. Tourne-plat.

N^{os}

37. Plafond de four.
38. Sole de four.
39. Fond de four.
40. Guide-flamme.
41. Registre.
42. Plaque de sole de four.
43. Bouton des portes de four et à rôtir.
44. Bouton des portes de foyer et façade de cendrier.
45. Robinet.
46. Rosace de robinet.
47. Crochet-tisonnier.

CUISINIÈRE FONTE sans étuve, avec galeries sur les côtés.

Nos 137, 138, 139, 140.



Dispositions générales

Dessus fonte, poli fin, avec grand coup de feu rectangulaire mobile comportant 3 trous de cuisson pour le N° 137-75 % et 4 trous pour les Nos 138-80 %, 139-90 % et 140-100 %, foyer à gauche rétrécissable pour l'usage mixte du bois et de la houille, avec porte ouvrante en façade et porte de côté dite « à rotir » abattante, cendrier, four à retour de flamme, bouillotte fonte émaillée, buse mobile pouvant se placer indistinctement dessus ou derrière la cuisinière, galeries porte-serviettes sur les côtés, boutons et robinet nickelés.

N. B. — Le four et la bouillotte sont amovibles (cette dernière sans démonter le robinet). Cette disposition présente l'avantage de rendre le nettoyage intérieur de l'appareil extrêmement aisé.

4 dimensions (voir tableau ci-dessous).

Fabriquée en

- 1° Fonte ordinaire fine vernie, dessus poli.
- 2° Façade, côtés et pieds de devant émaillés céramique, dessus poli.
- 3° Façade et côtés émaillés céramique, portes, colonnes, bavette, galeries et pieds de devant nickelés, dessus poli.

Voir la planche des émaux page 39

Modifications facultatives de fabrication

- 1° Façade seule émaillée, côtés fonte ordinaire fine (voir minoration au tarif).
- 2° Bouillotte débordante montée sur panache cuivre rouge nickelé.
- 3° Pieds arrière émaillés aux genres émaillés.
- 4° Colonnes et pieds de devant nickelés aux genres émaillés.

Voir majorations au tarif.

Adjonctions facultatives

- 1° Barre main-courante nickelée en façade.
- 2° — — circulaire ou enveloppante.
- 3° Mitre à clef.

Particularité

Le robinet est dans cette série prévu avec : poignée bois dans le genre fonte ordinaire. poignée faïence dans les genres fonte émaillée.

DIMENSIONS

N°	Dessus				Hauteur	FOUR			FOYER					Conten. de la bouillotte (en litres)	Buse ovale	Pour tuyau d'un diam. de	Diamètres des trous de cuisson
	Largeur		Profondeur			Prof.	Hauteur	Largeur	Prof. pour le bois	Prof. pour la houille	Haut. au contre-feu	Hauteur sous plaque	Largeur				
	sans galeries	avec galeries	Base non comprise	Buse comprise													
137	750	850	500	590	800	415	205	260	380	235	125	180	135	13	165×85	132	145×215×250
138	800	900	540	640	800	455	205	295	430	270	125	180	150	16	190×85	139	145×180×215×250
139	900	1.000	600	690	800	510	205	340	485	275	125	180	170	20	190×85	139	180×215×250×280
140	1.000	1.100	640	740	800	560	205	395	530	330	125	180	185	26	190×85	139	180×215×280×315

Voir pages 16 et 17 les planches de pièces de rechange.



ULTIMHEAT®
UNIVERSITY MUSEUM

CUISINIÈRE FONTE sans étuve, avec galeries sur les côtés.N^{os} 237, 238, 239, 240.**Dispositions générales**

Celles de la série N^{os} 137 à 140 présentée à la page 12 du présent album, avec cette particularité que le dessus élargi englobant la boîte à fumée augmente le confortable de l'appareil et supprime dans la pose adossée au mur, les vides que le modèle à dessus ordinaire (137 à 140) laisse de chaque côté de la buse.

Dimensions et genres**Modifications facultatives de fabrication**

Semblables à celles énumérées page 12 pour la série N^{os} 137 à 140.

Adjonctions facultatives**Particularité****DIMENSIONS**

N ^o	Dessus			Hauteur	FOUR			FOYER				Contenance de la bouillotte (en litres)	Buse ovale	Pour tuyau d'un diamètre de	Diamètres des trous de cuisson	
	Largeur		Profond.		Profond.	Hauteur	Largeur	Profond. pour le bois	Profond. pour la houille	Hauteur au contre-feu	Hauteur sous plaque					Largeur
	sans galeries	avec galeries														
237	750	850	580	800	415	205	260	380	235	125	180	135	13	165×85	132	145×215×250
238	800	900	630	800	455	205	295	430	270	125	180	150	16	190×85	139	145×180×215×250
239	900	1.000	680	800	510	205	340	485	275	125	180	170	20	190×85	139	180×215×250×280
240	1.000	1.100	730	800	560	205	395	530	330	125	180	185	26	190×85	139	180×215×280×315

Voir pages 16 et 17 les planches de pièces de rechange.



ULTIMHEAT[®]
UNIVERSITY MUSEUM

CUISINIÈRE FONTE avec étuve et galeries sur les côtés.

N^{os} 133, 134, 135, 136.



Dispositions générales

Dessus fonte, poli fin, avec grand coup de feu rectangulaire mobile comportant 3 trous de cuisson pour le N^o 133-75% et 4 trous pour les N^{os} 134-80%, 135-90% et 136-100%, foyer à gauche rétrécissable pour l'usage mixte du bois et de la houille, avec porte ouvrante en façade et porte de côté dite "à rotir" abattante, cendrier, four à retour de flamme, bouillotte fonte émaillée, buse mobile pouvant se placer indistinctement dessus ou derrière la cuisinière, galeries porte-serviettes sur les côtés, boutons et robinet nickelés.

N. B. — Le four et la bouillotte sont amovibles (cette dernière sans démonter le robinet). Cette disposition présente l'avantage de rendre le nettoyage intérieur de l'appareil extrêmement aisé.

Fabriquée en

4 dimensions (voir tableau ci-dessous).

- 3 genres
- 1^o Fonte ordinaire fine vernie, dessus poli.
 - 2^o Façade, côtés et pieds de devant émaillés céramique, dessus poli.
 - 3^o Façade et côtés émaillés céramique, portes, colonnes, bavette, galeries et pieds de devant nickelés, dessus poli.

Voir la planche des émaux page 39

Modifications facultatives de fabrication

- 1^o Façade seule émaillée, côtés fonte ordinaire fine (voir minoration au tarif).
- 2^o Bouillotte débordante montée sur panache cuivre rouge nickelé.
- 3^o Pieds arrière émaillés aux genres émaillés.
- 4^o Colonnes et pieds de devant nickelés aux genres émaillés.

Voir majorations au tarif.

Adjonctions facultatives

- 1^o Barre main-courante nickelée en façade.
- 2^o — — circulaire ou enveloppante.
- 3^o Mitre à clef.

Particularité

Le robinet est dans cette série prévu avec : poignée bois dans le genre fonte ordinaire.
poignée faïence dans les genres fonte émaillés.

DIMENSIONS

N ^o	Dessus				Haut.	FOUR			ETUVE			FOYER			Conten. de la bouillotte (en litres)	Base ovale	Pour tuyau d'un diam. de	Diamètres des trous de cuisson		
	Largeur		Profondeur			Prof.	Haut.	Larg.	Prof.	Haut.	Larg.	Prof. pour le bois	Prof. pour la houille	Haut. au contre-feu					Haut-sous-plaques	Larg.
	sans galeries	avec galeries	Buse non comp.	Buse comprise																
133	750	850	500	590	800	415	205	260	445	260	680	380	235	125	180	135	13	165×85	132	145×215×250
134	800	900	540	640	800	455	205	295	490	260	740	430	270	125	180	150	16	190×85	139	145×180×215×250
135	900	1.000	600	690	800	510	205	340	540	260	840	485	275	125	180	170	20	190×85	139	180×215×250×280
136	1.000	1.100	640	740	800	560	205	395	590	260	940	530	330	125	180	185	26	190×85	139	180×215×280×315

Voir pages 16 et 17 les planches de pièces de rechange.



ULTIMHEAT[®]
UNIVERSITY MUSEUM

CUISINIÈRE FONTE avec étuve et galeries sur les côtés.

Nos 233, 234, 235, 236.



Modèle représenté avec main-courante circulaire et bouillotte montée sur panache.

Dispositions générales

Celles de la série Nos 133 à 136 présentée à la page 14 du présent album, avec cette particularité que le dessus élargi englobant la boîte à fumée augmente le confortable de l'appareil et supprime dans la pose adossée au mur les vides que le modèle à dessus ordinaire (133 à 136) laisse de chaque côté de la buse.

**Dimensions et genres
Modifications facultatives
de fabrication**

Semblables à celles énumérées page 14, pour la série Nos 133 à 136.

**Adjonctions facultatives
Particularité**
DIMENSIONS

Nos	Dessus		Prof.	Haut.	FOUR			ETUVE			FOYER				Contenance de la bouillotte en litres	Buse ovale	Pour tuyau d'un diamètre de	Diamètres des trous de cuisson	
	sans galeries	avec galeries			Prof.	Haut.	Larg.	Prof.	Haut.	Larg.	Prof. pour le bois	Prof. pour la houille	Haut au contre-feu	Haut. sous plaque					Larg.
233	750	850	580	800	415	205	260	445	260	680	380	235	125	180	135	13	165×85	132	145×215×250
234	800	900	630	800	455	205	295	490	260	740	430	270	125	180	150	16	190×85	139	145×180×215×250
235	900	1.000	680	800	510	205	340	540	260	840	485	275	125	180	170	20	190×85	139	180×215×250×280
236	1.000	1.100	730	800	560	205	395	590	260	940	530	330	125	180	185	26	190×85	139	180×215×280×315

Voir pages 16 et 17 les planches de pièces de rechange.

PIÈCES DE RECHANGE des Cuisinières

N^{os} 133 à 136, 137 à 140, 233 à 236, 237 à 240.

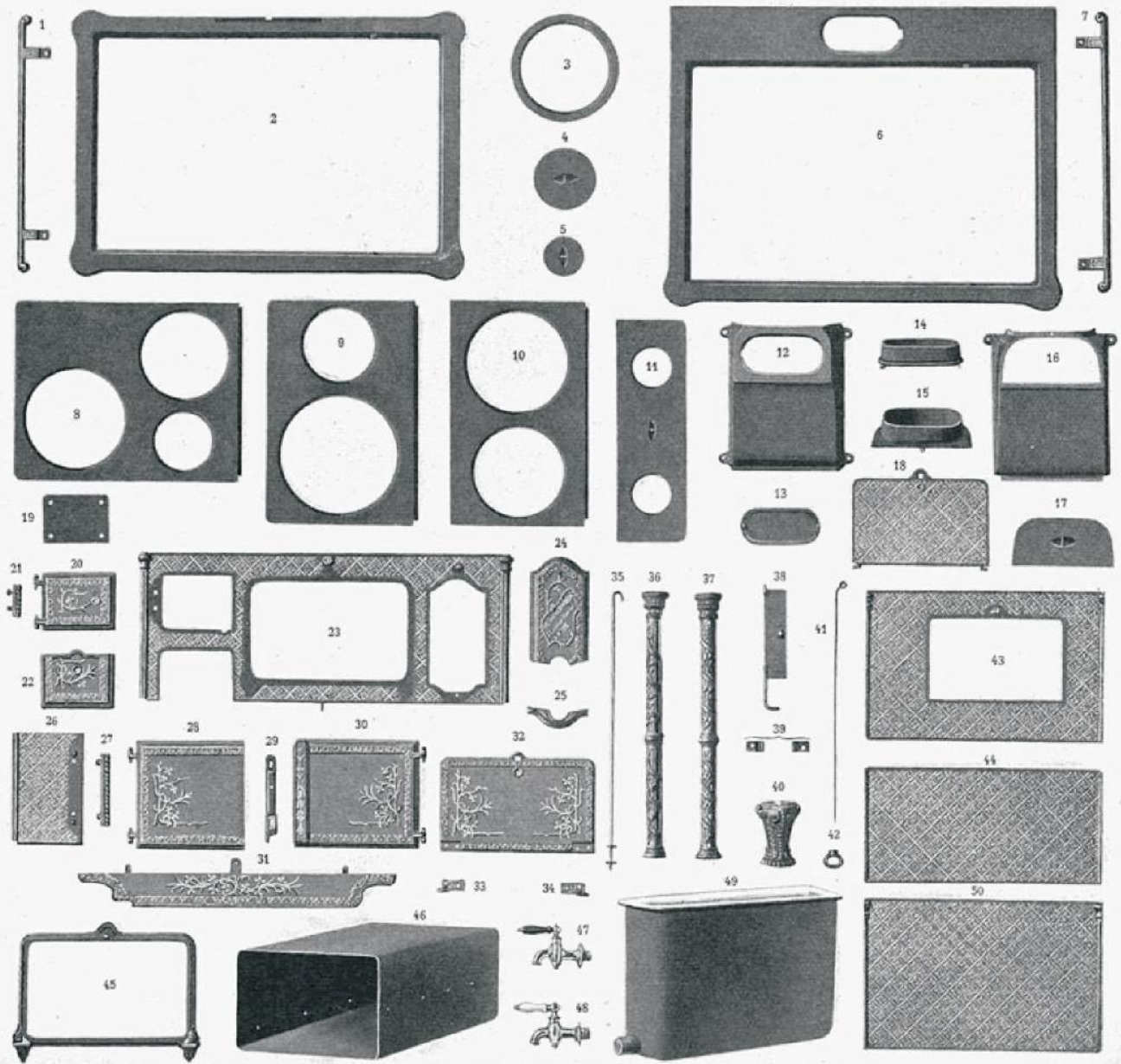

LÉGENDE

N^{os}

1. Porte-serviettes ou galerie (spécial pour les N^{os} 133 à 136 et 137 à 140).
2. Encadrement de dessus (spécial pour les N^{os} 133 à 136 et 137 à 140).
3. Rondelle de trou de cuisson.
4. Tampon de trou de cuisson.
5. Tampon du couvercle de bouillotte.
6. Encadrement de dessus (spécial pour les N^{os} 233 à 236 et 237 à 240).
7. Porte-serviettes ou galerie (spécial pour les N^{os} 233 à 236 et 237 à 240).
8. Coup de feu (sp^l N^{os} 133, 137, 233, 237).
9. Partie gauche du coup de feu. } Spéc^l p^r N^{os} 134 à 136, 138 à 140, 234 à 236, 238 à 240.
10. Partie droite du coup de feu. }

N^{os}

11. Couvercle de bouillotte.
12. Hotte ou boîte à fumée (spéciale pour les N^{os} 233 à 236, 237 à 240).
13. Tampon de buse. / Spéc. p^r N^{os} 233 à 236 - 237 à 240.
14. Buse.
15. Buse (spéc. p^r N^{os} 133 à 136, 137 à 140).
16. Hotte ou boîte à fumée (spéciale pour les N^{os} 133 à 136, 137 à 140).
17. Tampon de hotte (spécial pour les N^{os} 133 à 136, 137 à 140).
18. Porte de côté dite "à rôti".
19. Contre-porte de façade de foyer.
20. Porte de façade de foyer.
21. Charnière de porte de façade de foyer.
22. Façade de cendrier.
23. Façade.
24. Panneau mobile de devant de bouillotte.
25. Croissant ou dessous de robinet.

N^{os}

26. Panneau façade d'étuve (droite ou gauche, à préciser).
27. Charnière de porte d'étuve (interchangeable droite et gauche).
28. Porte de gauche d'étuve.
29. Clenche de porte d'étuve.
30. Porte de droite d'étuve.
31. Bavette.
32. Porte de four.
33. Congé de gauche de porte de four.
34. Congé de droite de porte de four.
35. Tige d'assemblage (spéciale pour les N^{os} 133 à 136, 233 à 236).
36. Colonne échancrée pour côté gauche (spéc. p^r N^{os} 133 à 136, 233 à 236).
37. Colonne non échancrée pour côté droit (spéc. p^r N^{os} 133 à 136, 233 à 236).
38. Guide-flamme.

N^{os}

39. Colliers de fixation du guide-flamme (droite et gauche).
40. Pied (spécial pour les N^{os} 133 à 136, 233 à 236).
41. Tige d'action du guide-flamme.
42. Anneau de la tige d'action du guide-flamme.
43. Côté gauche supérieur.
44. Côté inférieur (interchangeable droite et gauche).
45. Encadrement de four.
46. Four tôle.
47. Robinet manche bois (spécial pour le genre fonte ordinaire).
48. Robinet manche céramique (spécial pour les genres émaillés).
49. Bouillotte ou chaudière.
50. Côté droit supérieur.

PIÈCES DE RECHANGE des Cuisinières (suite)

N^{os} 133 à 136, 137 à 140, 233 à 236, 237 à 240.

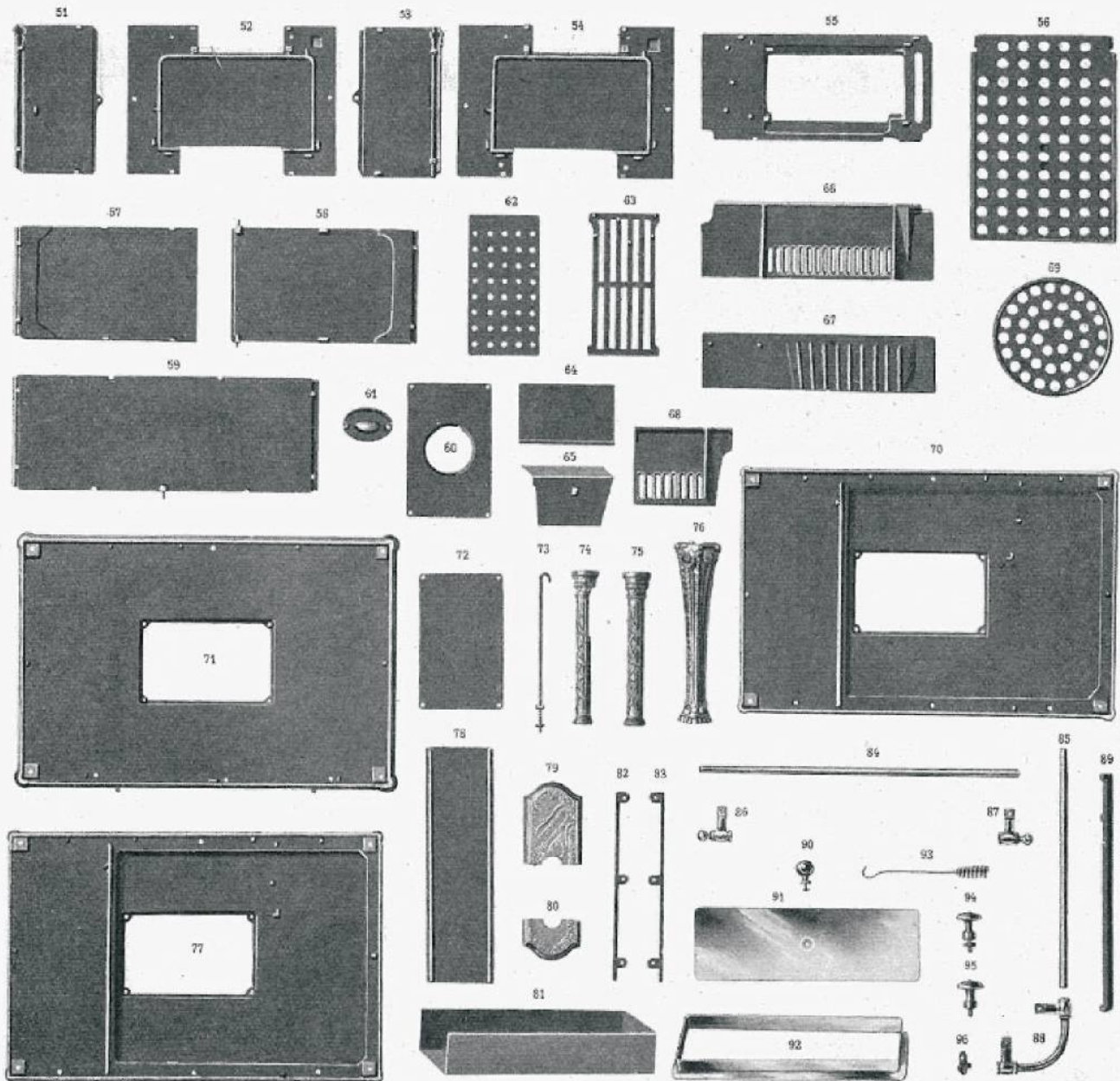

LÉGENDE

- | | | | |
|--|---|---|--|
| <p>N^{os}
 51. Panneau arrière supérieur gauche.
 52. Panneau arrière supérieur central (spécial pour N^{os} 133 à 136, 137 à 140).
 53. Panneau arrière supérieur droit.
 54. Panneau arrière supérieur central (spécial pour N^{os} 233 à 236, 237 à 240).
 55. Porte-grille.
 56. Étagère de four.
 57. Panneau arrière inférieur partie de gauche. Spéciaux pour N^{os} 135, 136, 235 et 236.
 58. Panneau arrière inférieur partie de droite. Spéciaux pour N^{os} 135, 136, 235 et 236.
 59. Panneau arrière inférieur (spécial pour N^{os} 133, 134, 233 et 234).
 60. Tampon carré de l'entrefond.
 61. Tampon à crochet de l'entrefond.
 62. Grille à bois.</p> | <p>N^{os}
 63. Grille à houille.
 64. Allonge de plaque de rétrécissement.
 65. Pièce de rétrécissement du foyer.
 66. Grille de côté dite "à rôtir".
 67. Contre-feu ou parabole.
 68. Grille de devant.
 69. Tourne-plat.
 70. Entrefond. Spéciaux pour N^{os} 133 à 136 et 233 à 236.
 71. Fond.
 72. Tampon carré de fond.
 73. Tige d'assemblage (spéciale pour N^{os} 137 à 140 et 237 à 240).
 74. Colonne échancrée, côté gauche. Spéciaux pour N^{os} 137 à 140 et 237 à 240.
 75. Colonne non échancrée, côté droit.
 76. Pied.</p> | <p>N^{os}
 77. Fond (spécial pour N^{os} 137 à 140 et 237 à 240).
 78. Séparation du cendrier.
 79. Panneau mobile de devant de bouillotte. Spéciaux pour le genre bouillotte montée sur panache.
 80. Croissant ou dessous de robinet.
 81. Trois-cendrier tôle.
 82. Support d'étagère (de gauche).
 83. Support d'étagère (de droite).
 84. Barre main-courante de façade. Accessoires spéciaux p' les genres avec barre devant et barre circulaire.
 85. Barre main-courante de côté.
 86. Support de main-courante (de gauche).
 87. Sup' main-cour' (dr^{te})</p> | <p>N^{os}
 88. Coude support de main-courante (spécial pour le genre avec barre circulaire).
 89. Support de four (interchangeable droite et gauche).
 90. Boule cuivre pour panache. Spéciaux pour le genre avec bouillotte montée sur panache.
 91. Couvercle de panache cuivre.
 92. Panache cuivre.
 93. Crochet tisonnier.
 94. Bouton d' façade de cendrier.
 95. Bouton des portes de four, à rôtir, de foyer et d'étuve.
 96. Loquet de fixation du four et du panneau mobile de devant de bouillotte.</p> |
|--|---|---|--|

POËLE "FRIMAS" à feu visible et continu.

N° 300.



Dispositions générales

Grand foyer entièrement en fonte avec retour de flamme, couvercle ouvrant avec arrêt permettant la station ouverte aux trois quarts (voir figure ci-dessus), plaque de chargement avec tampon central, porte de côté ouvrante avec garniture amiante et bouton régulateur de marche, porte de façade abattante garnie de mica.

Fabriqué en

1 taille unique (voir tableau ci-dessous).

- 1° Fonte ordinaire fine vernie.
- 2° Fonte émaillée tout noir.
- 3° Fonte émaillée noir, colonnes, portes et panneau intérieur de couvercle émaillés céramique.
- 4° Fonte émaillée tout couleur céramique.
- 5° Fonte émaillée couleur céramique, colonnes et panneau intérieur de couvercle nickelés.

Voir la planche des émaux page 39.

Adjonctions facultatives

- 1° Foyer pour l'usage de la houille. Ce foyer est constitué par 3 contre-feux et une grille spéciale pour la façade qui remplace celle du foyer à bois (se reporter d'ailleurs à la planche des pièces de rechange page 19).
- 2° Plaque extensible et tuyau de départ à clef.

Voir prix au tarif.

Particularité

Sauf précision de la part de l'acheteur cet appareil sera toujours livré avec foyer pour l'usage du bois seul.

NOTA. — Nous attirons l'attention de notre clientèle sur ce que l'appareil présenté ci-dessus est de fabrication consciencieusement étudiée et sérieusement réalisée. Son foyer entièrement en fonte et son réglage de marche par bouton régulateur et dispositif de retour de flamme lui assurent d'une part un usage durable et d'autre part un fonctionnement irréprochable. Nous ajoutons que sa décoration empreinte de recherche lui confère un attrait supplémentaire (étant considéré sous cet aspect meublant) susceptible de contribuer à rehausser heureusement le cachet de goût d'un intérieur.

DIMENSIONS

N°	Hauteur	Encombrement		Largeur du corps	Profondeur du corps	FOYER à bois			FOYER à houille			Diamètres		Distance du sol à l'axe de la buse
		Largeur	Profondeur			Largeur	Hauteur sous plaque	Profondeur	Largeur	Hauteur au contre-feu	Profondeur	du trou de cuisson	de la buse	
300	570	550	380	450	275	195	230	395	150	130	220	180	90	410

Voir ci-contre la planche des pièces de rechange.



ULTIMHEAT®
UNIVERSITY MUSEUM

PIÈCES DE RECHANGE du Poêle "Frimas"

N° 300.

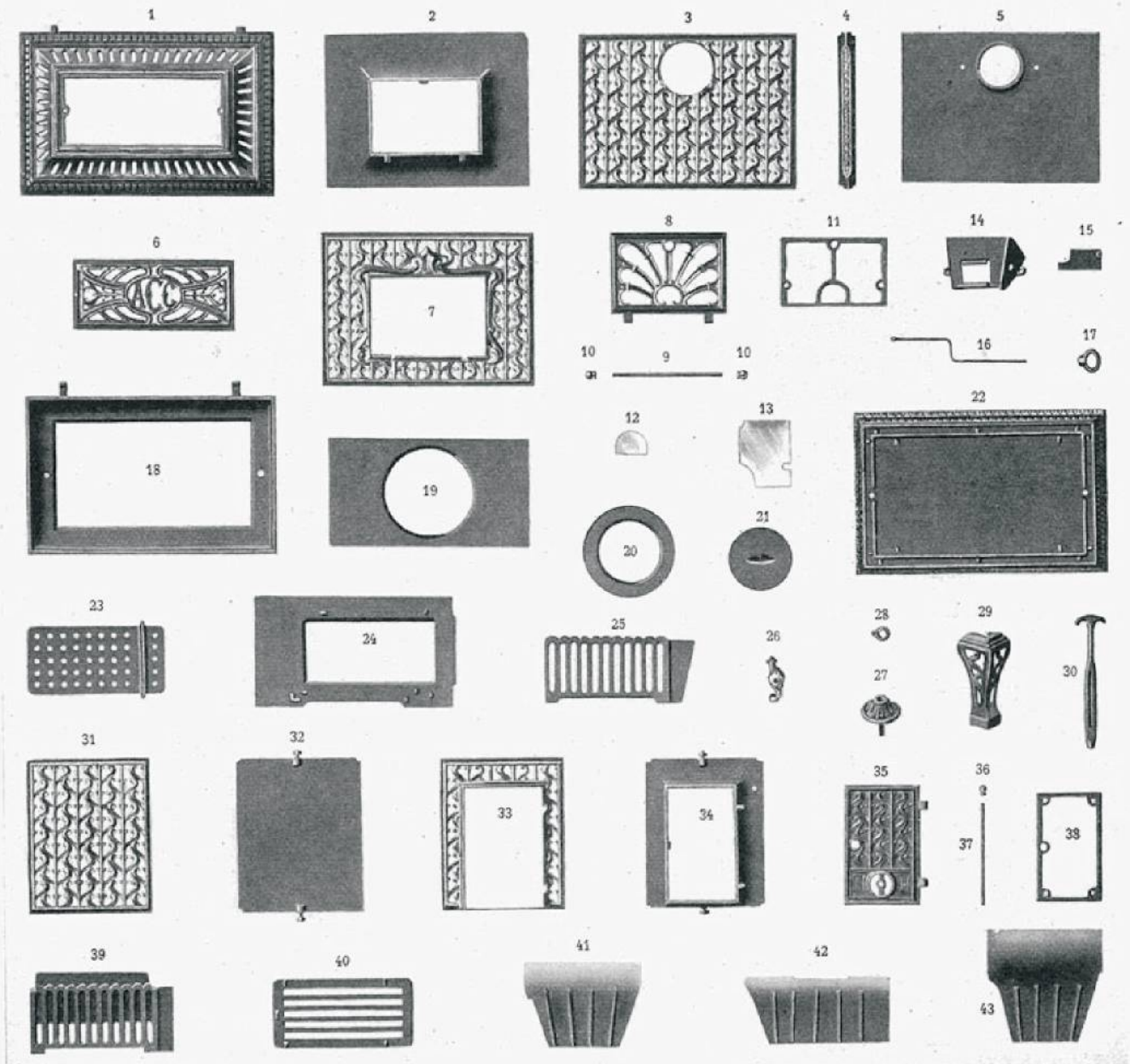

LÉGENDE

N°s

1. Encadrement du couvercle.
2. Gueulard de façade.
3. Panneau ajouré arrière.
4. Colonne (interchangeable aux quatre angles).
5. Contre-panneau arrière porte-buse.
6. Panneau intérieur du couvercle.
7. Panneau ajouré de façade.
8. Porte de façade.
9. Axe d'assemblage de la porte de façade.
10. Glands de l'axe d'assemblage de la porte de façade.
11. Serre-mica de la porte de façade.
12. Feuille de mica centrale.
13. Feuille de mica (interchangeable droite et gauche).
14. Boîte de retour de flamme.
15. Registre de retour de flamme.

N°s

16. Tige d'action du registre de retour de flamme.
17. Anneau de la tige d'action du registre de retour de flamme.
18. Corniche.
19. Plaque de chargement.
20. Rondelle de plaque de chargement.
21. Tampon de plaque de chargement.
22. Socle.
23. Grille de fond à bois.
24. Plaque support de grille.
25. Grille de façade à bois.
26. Poignée de fermeture des portes de façade et de côté.
27. Bouton régulateur.
28. Carne de fermeture des portes de façade et de côté.
29. Pied (interchangeable).

N°s

30. Clef d'ouverture.
31. Panneau ajouré de côté gauche.
32. Contre-côté gauche.
33. Panneau ajouré de côté droit.
34. Gueulard de côté.
35. Porte de côté.
36. Gland de l'axe d'assemblage de la porte de côté.
37. Axe d'assemblage de la porte de côté.
38. Serre-amiante de la porte de côté.
39. Grille de façade à houille.
40. Grille de fond à houille.
41. Contre-leu de gauche pour l'usage de la houille.
42. — arrière — —
43. — de droite — —

CALORIFÈRE TOLE et FONTE avec corps tôle lustrée.

N^{os} 325, 326,
327, 328, 329, 330.



Type courant avec buse derrière en haut.



Type avec coude en bas ou double tubulure.

Dispositions générales

Grand foyer cylindrique à revêtement réfractaire, pour l'usage du bois, du coke, de l'anthracite et autres charbons ; décrochage du foyer par grille pivotante actionnée par une clef extérieure ; réglage de combustion par bouton régulateur logé dans la porte de façade, feu visible et continu.

6 tailles (voir tableau ci-dessous).

Fabriqué en

- 7 genres
- 1^o Avec toutes les pièces extérieures en fonte ordinaire fine vernie, bouton régulateur et écusson nickelés.
 - 2^o Avec toutes les pièces extérieures en fonte émaillée noir, bouton régulateur et écusson nickelés.
 - 3^o Avec toutes les pièces extérieures en fonte émaillée céramique, bouton régulateur et écusson nickelés (voir la planche des émaux page 39).
 - 4^o Avec socle, bavette, gueulard et corniche en fonte ordinaire fine vernie, porte, couvercle et écusson nickelés.
 - 5^o Avec socle, bavette, gueulard et corniche émaillés noir, porte, couvercle et écusson nickelés.
 - 6^o Avec socle, bavette, gueulard et corniche émaillés céramique, porte, couvercle et écusson nickelés (voir la planche des émaux page 39).
 - 7^o Avec toutes les pièces extérieures en fonte nickelée.

Modifications facultatives de fabrication

- 1^o Ouverture de chargement de grand diamètre, dite ouverture à bois.
- 2^o Buse sur la plaque de chargement et couvercle en deux parties.
- 3^o Buse en bas ou double tubulure (N^{os} 329 et 330 exceptés) (voir fig. ci-dessus et majorations au tarif)

Adjonction facultative Particularité

Poignées nickelées sur les côtés (voir majoration au tarif).

Sans précision sur le genre d'ouverture de chargement désiré le type à houille sera toujours livré.

DIMENSIONS

Numéros	Hauteur totale sans bouton	Diamètre du corps	Diamètre intérieur du foyer	Hauteur du foyer	Diamètre de l'ouverture à bois	Dimensions de l'ouverture à houille	Diamètre de la buse	Distance du sol à l'axe de la buse		Capacité de chauffe (en m ³)
								Buse en haut	Buse en bas	
325	660	210	158	340	130	100×90	83	525	333	75
326	730	225	165	405	140	110×105	83	605	395	100
327	790	245	208	450	165	125×125	83	643	395	125
328	870	305	250	505	185	135×125	90	695	410	175
329	970	345	300	590	190	145×150	104	780	—	250
330	1.090	395	350	685	220	155×155	118	895	—	350

Voir ci-contre la planche des pièces de rechange.



ULTIMHEAT[®]
UNIVERSITY MUSEUM

PIÈCES DE RECHANGE du Calorifère tôle et fonte (Nos 325, 326, 327, 328, 329, 330).

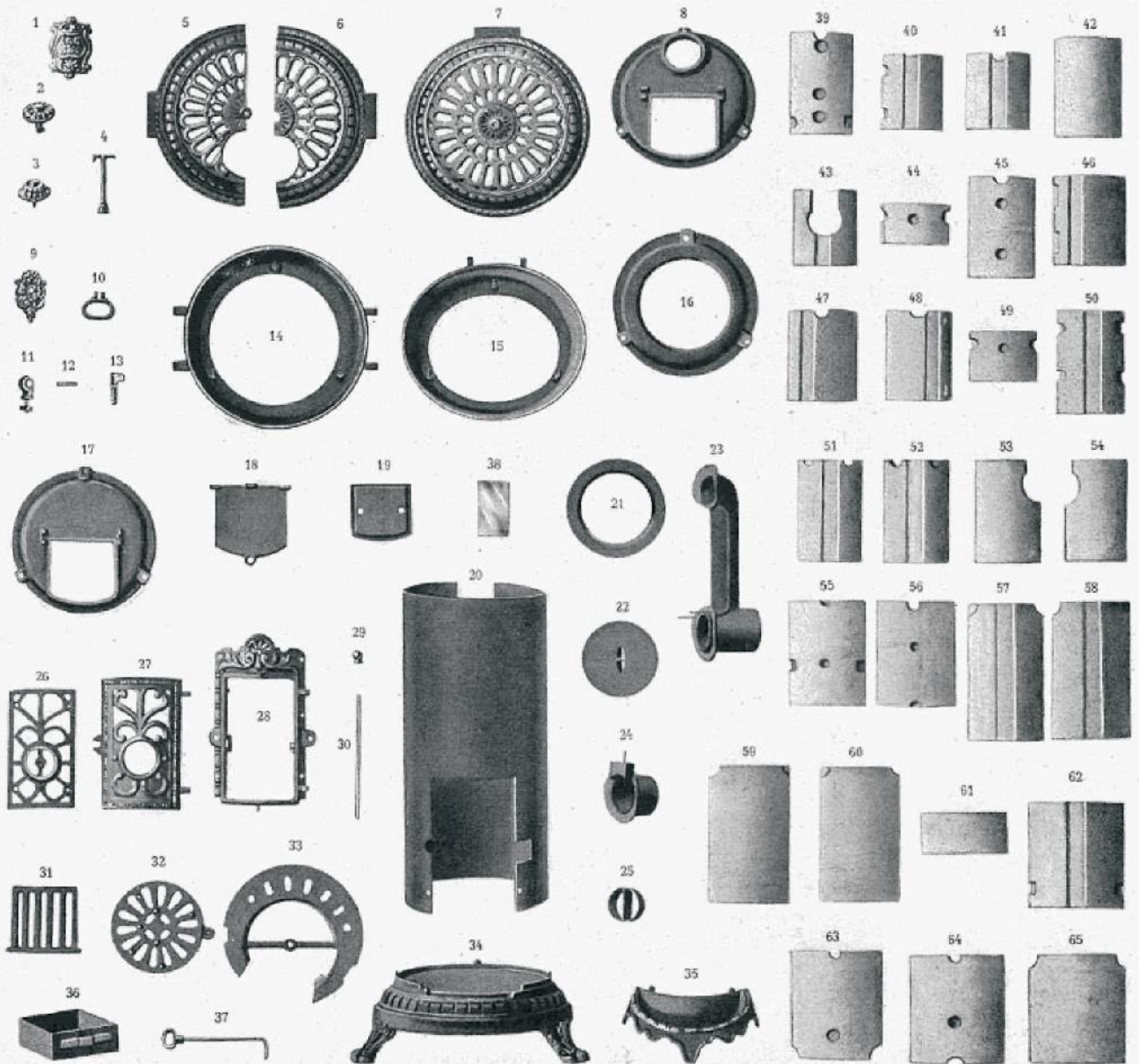

LÉGENDE

- N°
 1. Ecusson.
 2. Bouton du couvercle.
 3. Bouton régulateur.
 4. Cléf de fermeture et de décentrage.
 5. Partie g^{de} de couvercle / spéc. p^r modèle avec linteau fissuré.
 6. Partie d^{re} de couvercle / avec linteau fissuré.
 7. Couvercle (spécial pour les modèles buse derrière et coude en bas).
 8. Plaque de chargement (spéciale pour moule avec buse dessus).

- N°
 9. Applique de poignée de côté. } Accessoires
 10. Poignée de côté. } fournis
 11. Maneton de poignée de côté. } sur
 12. Axe de poignée de côté. } demande.
 13. Maneton de fermeture de la porte de façade.
 14. Couronne (spéc. p^r mod^{le} av. buse dessus).
 15. Couronne.
 16. Plaque de chargement à bois / Spéc. p^r mod^{le} av. buse derrière.
 17. Plaque de chargement à / et coude en bas.
 18. Tampon de chargement à houille.

- N°
 19. Serre-amiante du tampon de charg^t à houille.
 20. Fût ou robe tôle.
 21. Rondelle de plaque de chargement à bois (existe aux N° 329 et 330).
 22. Tampon de plaque de chargement à bois.
 23. Tubulure (spéciale p^r modèle av. buse derrière).
 24. Buse (spéciale pour modèle av. buse derrière).
 25. Serre-mica de la porte de façade.
 26. Porte de façade.
 27. Oculaire.

- N°
 29. Gland de la tige d'assemblage de la porte de façade.
 30. Tige d'assemblage de la porte de façade.
 31. Grille de façade.
 32. Grille rotative.
 33. Support de la grille rotative.
 34. Socle.
 35. Bavette.
 36. Tirroir cendrier tôle.
 37. Tirette de la grille rotative.
 38. Feuilles mica (interchang. droite et gauche).

BRICKS RÉFRACTAIRES

Briques N° ...	39	40 Interch. D. et G.	41	42	43	44	45	46 Interch. D. et G.	47 G.	48 D.	49	50 Interch. D. et G.	51 G.	52 D.	53 G.	54 D.	55	56	57 G.	58 D.	59 G.	60 D.	61	62 Interch. D. et G.	63	64	65 Interch. D. et G.	
Calorifère N° 325	1	2	2	1	1																							
» 326				1	1			2	1	1			1	1	1	1												
» 327				1	1																							
» 328				2	2																							
» 329				3	1																							
» 330				6	1																							

CALORIFÈRE "Le Petit Grégeois".

Nos 331 bis et 332 bis.



Modèle avec couvercle cloche.

Dispositions générales

Grand foyer cylindrique à revêtement réfractaire pour l'usage du bois, du coke, de l'anthracite et autres charbons, décendrage du foyer par grille pivotante actionnée par une clef extérieure, réglage de combustion par bouton régulateur logé dans la façade de cendrier, feu visible et continu, buse derrière fixe en haut.

Fabriqué en

2 tailles (voir tableau ci-dessous).

- 4 genres
- 1° Fonte ordinaire fine vernie, bouton régulateur nickelé.
 - 2° Fonte émaillée tout noir, façade de cendrier et bouton régulateur nickelés.
 - 3° Fonte émaillée noir, panneaux couleur céramique, façade de cendrier et bouton régulateur nickelés.
 - 4° Fonte émaillée tout couleur céramique, façade de cendrier et bouton régulateur nickelés.

Voir la planche des émaux page 39.

Modification facultative de fabrication

Couvercle plat au lieu de couvercle cloche (sans changement de prix).

DIMENSIONS

Nos	Hauteur		CORPS		FOYER		Ouverture de chargement		Diamètre de la buse	Distance du sol à l'axe de la buse
	avec couv. plat	avec couv. cloche	Largeur	Profondeur	Diamètre	Hauteur	Largeur	Profondeur		
331 bis	670	710	265	265	175	410	125	115	83	540
332 bis	760	800	290	290	195	515	125	115	83	625

Voir ci-contre la planche des pièces de rechange.



ULTIMHEAT®
UNIVERSITY MUSEUM

PIÈCES DE RECHANGE du Calorifère "Le Petit Grégeois"

Nos 331^{bis} et 332^{bis}.

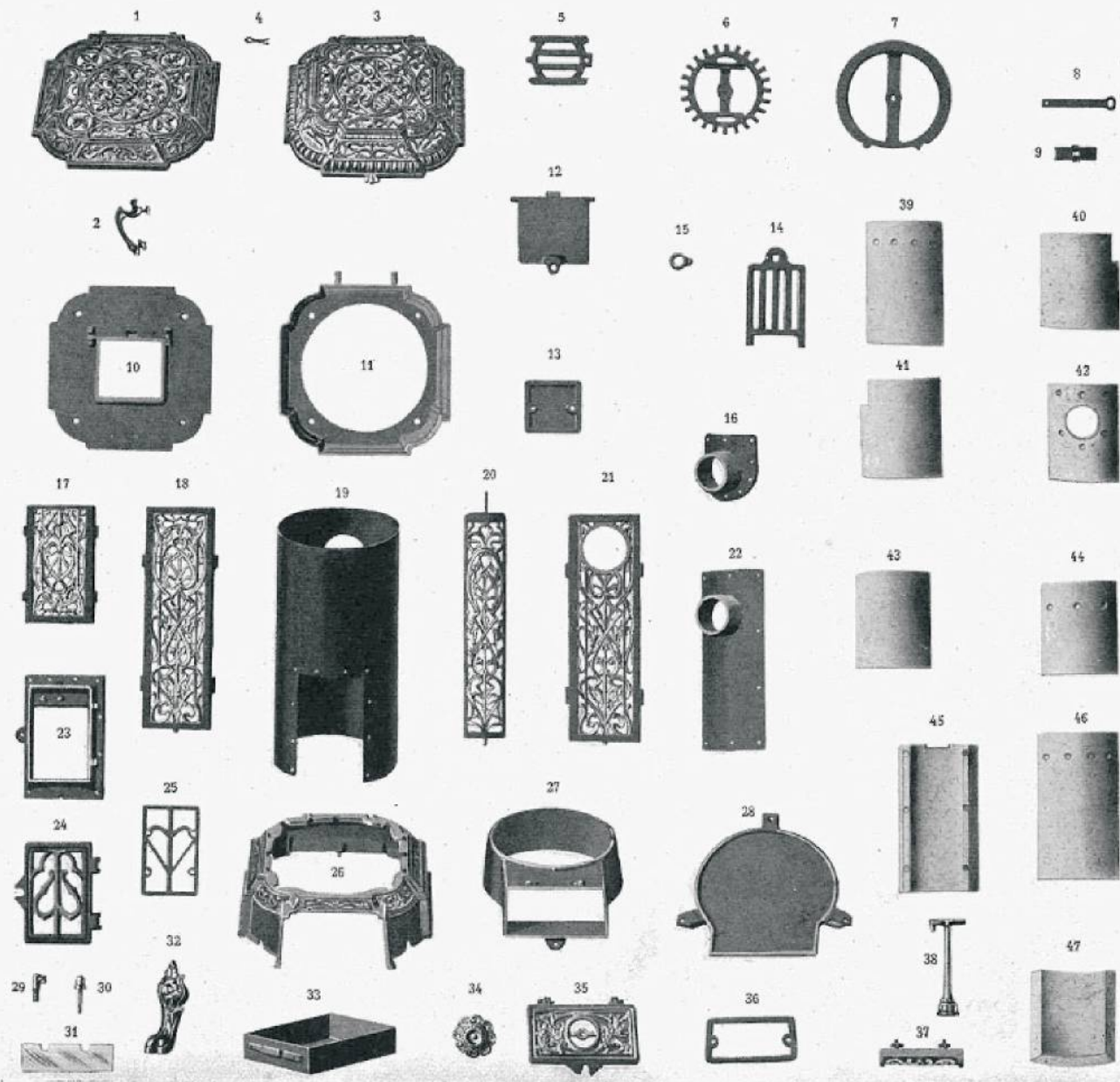

LÉGENDE

N^{os}

1. Couvercle plat.
2. Poignée du couvercle plat.
3. Couvercle cloche.
4. Goupille-axe de couvercle.
5. Grille à secouer.
6. Grille rotative.
7. Portegrille.
8. Tirette de la grille à secouer.
9. Coulisse pour la tirette de la grille à secouer.
10. Plaque de chargement.
11. Corniche.
12. Porte de chargement.
13. Serre-amiante de la porte de chargement.
14. Grille de façade.

N^{os}

15. Loquet de fixation de la grille de façade.
16. Buse spéciale au N^o 331^{bis}.
17. Panneau de façade.
18. Panneau de côté (interchangeable droite et gauche).
19. Robe tôle.
20. Panneau d'angle (interchangeable droite et gauche, avant et arrière).
21. Panneau de derrière.
22. Plaque porte-buse (spéciale au N^o 332^{bis}).
23. Gueulard.
24. Porte de façade.
25. Serre-mica de la porte de façade.
26. Socle.

N^{os}

27. Socle intérieur.
28. Fond.
29. Mentonnet de fermeture de la porte de façade et du volet de cendrier.
30. Axe d'assemblage de la porte de façade.
31. Feuille mica (interchangeable droite et gauche).
32. Pied (interchangeable droite et gauche, avant et arrière).
33. Tiroir-cendrier tôle.
34. Bouton régulateur.
35. Volet de cendrier.
36. Serre-amiante du volet de cendrier.
37. Charnière du volet de cendrier.
38. Clef de fermeture et de décentrage.

BRQUES RÉFRACTAIRES

Brique N ^o	331 ^{bis}		332 ^{bis}	
	1	2	1	2
39	1	0	1	0
40	1	0	1	0
41	1	0	1	0
42	1	0	1	0
43	3	0	3	0
44	0	1	0	1
45	0	1	0	1
46	0	3	0	3
47	0	2	0	2

CHEMINÉES A SOUFFLEUR dites "à panneaux".

N^{os} 360, 361, 362.

Modèle à une seule porte abattante.

N^{os} 365, 366, 367.

Modèle à deux portes ouvrantes garnies de mica.

Dispositions générales

Foyer pour l'usage mixte du bois et de la houille à revêtement réfractaire, feu visible, buse derrière en haut, plaque de dessus sous couvercle comportant un trou de cuisson.

3 tailles (voir tableau ci-dessous).

Fabriquées en

5 genres

- 1^o Fonte ordinaire fine vernie, bouton et poignée de cendrier nickelés.
- 2^o Fonte émaillée tout noir, bouton et poignée de cendrier nickelés.
- 3^o Fonte émaillée noir, appliques émaillées couleur céramique, bouton et poignée de cendrier nickelés.
- 4^o Fonte émaillée tout couleur céramique, bouton et poignée de cendrier nickelés.
- 5^o Fonte émaillée tout couleur céramique, appliques nickelées, bouton et poignée de cendrier nickelés.

Voir la
planche des émaux
page 39.

DIMENSIONS

Numéros	Hauteur	Profondeur		Largeur du corps	FOYER		Diamètres		Distance du sol à l'axe de la buse
		du corps	y compris la bavette		Largeur	Profondeur	du tampon	de la buse	
360 - 365	625	230	355	380	270	180	150	104	480
361 - 366	650	230	360	410	290	180	150	104	510
362 - 367	675	230	365	435	330	180	150	104	540

Voir ci-contre la planche des pièces de rechange.



ULTIMHEAT[®]
UNIVERSITY MUSEUM

CHEMINÉE forme ovale.N^{os} 334, 335, 336.**Dispositions générales**

Foyer pour l'usage mixte du bois et de la houille, protégé par des contre-plaques en fonte, feu visible, porte de devant de foyer garnie de mica, buse derrière en haut, four ceinturé par le circuit de flamme, plaque de dessus sous couvercle comportant deux trous de cuisson.

Fabriquée en

3 tailles (voir tableau ci-dessous).

4 genres

- 1^o Fonte ordinaire fine vernie, boutons nickelés.
- 2^o Fonte émaillée tout noir.
- 3^o Fonte émaillée noir, portes, façade de cendrier, bavette et panneau intérieur de couvercle émaillés couleur céramique, boutons nickelés.
- 4^o Fonte émaillée tout couleur céramique, boutons nickelés.

Voir la planche
des émaux
page 39

DIMENSIONS

N ^o	Hauteur	Largeur du corps	Profondeur du corps	FOYER			FOUR			Diamètre de la buse	Distance du sol à l'axe de la buse	Diamètres des trous de cuisson
				Profondeur	Hauteur	Largeur	Profondeur	Hauteur	Largeur			
334	720	360	175	330	160	135	165	115	210	97	630	175 × 175
335	740	380	185	350	170	145	180	120	225	97	645	185 × 185
336	760	400	195	375	175	155	190	125	240	97	675	195 × 195

Voir ci-contre la planche des pièces de rechange.



ULTIMHEAT[®]
UNIVERSITY MUSEUM

PIÈCES DE RECHANGE de la Cheminée forme ovale

N^{os} 334, 335, 336.

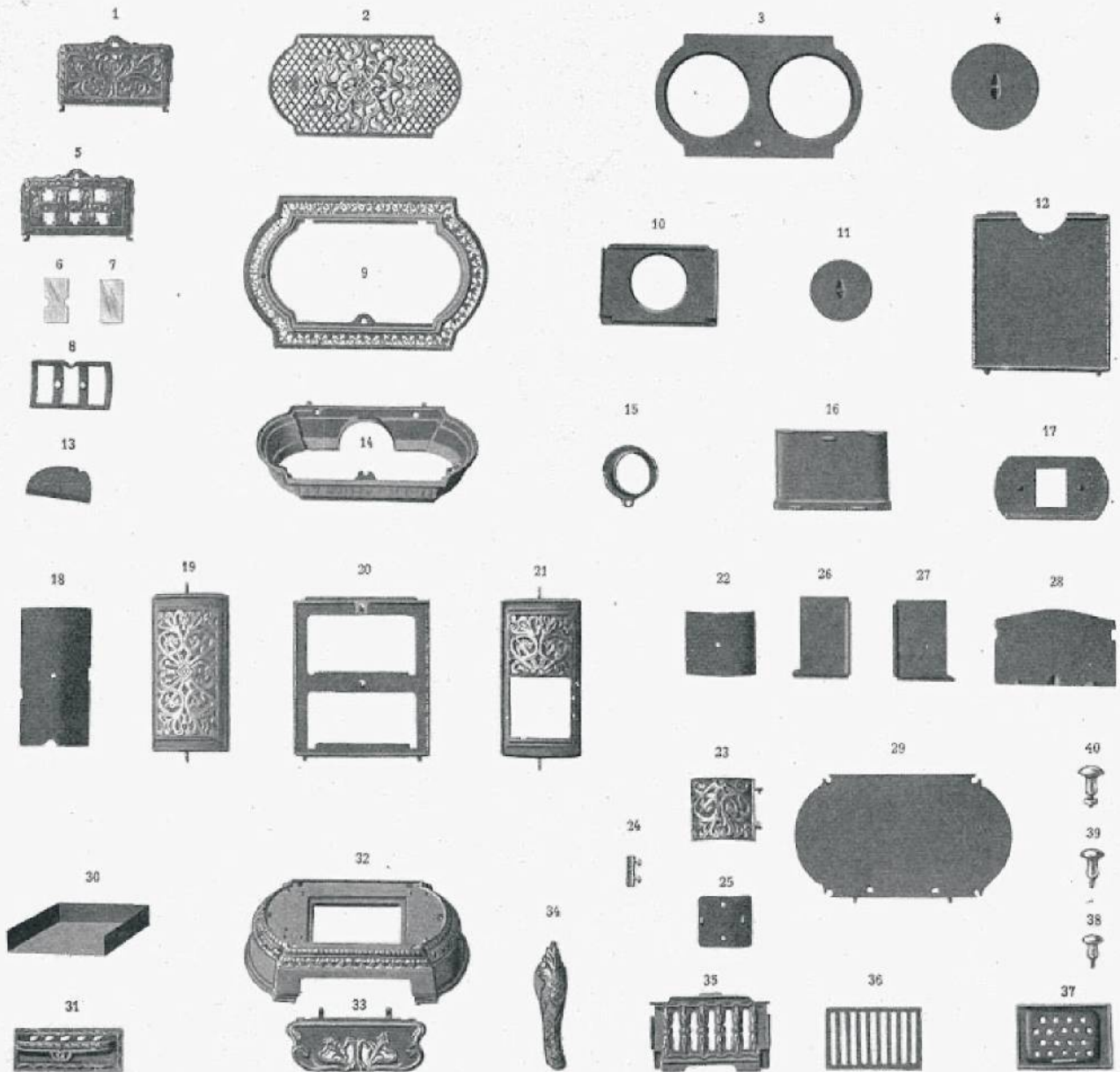

LÉGENDE

N^{os}

1. Porte de four.
2. Panneau intérieur de couvercle.
3. Plaque de dessus.
4. Tampon de plaque de dessus.
5. Porte de devant de foyer.
6. Feuille mica (centrale).
7. Feuille mica (D et G interchangeable).
8. Serre-mica.
9. Encadrement de couvercle.
10. Plafond de foyer.
11. Tampon de plafond de foyer.
12. Panneau de derrière.
13. Petit contre-leu.
14. Corniche.

N^{os}

15. Buse.
16. Plafond de four.
17. Registre.
18. Contre-côté gauche.
19. Côté gauche.
20. Façade.
21. Côté droit.
22. Contre-côté droit.
23. Porte de côté de foyer.
24. Charnière de porte de côté de foyer.
25. Contre-porte de côté de foyer.
26. Côté de four gauche.
27. Côté de four droite.
28. Grand contre-leu.

N^{os}

29. Grille de façade de foyer.
30. Cendrier tête.
31. Façade de cendrier.
32. Socle.
33. Bavette.
34. Pied.
35. Grille à brouille.
36. Grille à bois.
37. Bouton de porte de devant de foyer.
38. Bouton de porte de côté de foyer.
39. Bouton de porte de devant de foyer.
40. Bouton de porte de four et de façade de cendrier.

CHEMINÉE dite "de Salle à manger".

Nos 339, 340, 341, 342.



Dispositions générales

Foyer pour l'usage mixte du bois et de la houille, à revêtement réfractaire, feu visible, buse derrière en haut, four ceinturé par le circuit de flamme, plaque de dessus sous couvercle comportant deux trous de cuisson.

Fabriquée en

4 tailles (voir tableau ci-dessous).

5 genres

- 1° Fonte ordinaire fine vernie, boutons et poignée de cendrier nickelés.
- 2° Fonte émaillée tout noir, boutons et poignée de cendrier nickelés.
- 3° Fonte émaillée noir, portes, colonnes, façade de cendrier, panneau intérieur de couvercles émaillés couleur céramique, boutons et poignée de cendrier nickelés.
- 4° Fonte émaillée tout couleur céramique, boutons et poignée de cendrier nickelés.
- 5° Fonte émaillée couleur céramique, colonnes, façade de cendrier, panneau intérieur de couvercle et boutons nickelés.

Voir la planche
des émaux
page 39

Modification facultative de fabrication

Substitution d'un foyer entièrement en fonte au foyer à revêtement réfractaire (sans changement de prix).

DIMENSIONS

N°	Hauteur	Largeur du corps	Profondeur du corps	FOYER			FOUR			Diamètre de la buse	Distance du sol à l'axe de la buse	Diamètres des trous de cuisson
				Profondeur	Hauteur	Largeur	Profondeur	Hauteur	Largeur			
339	805	340	235	275	185	140	215	140	210	104	680	170 × 170
340	840	360	245	300	200	145	225	145	230	104	710	180 × 180
341	885	380	250	320	215	150	230	160	250	111	760	190 × 190
342	920	420	265	365	230	165	235	175	280	111	770	200 × 200

Voir ci-contre la planche des pièces de rechange.



ULTIMHEAT®
UNIVERSITY MUSEUM

PIÈCES DE RECHANGE de la Cheminée dite "de Salle à manger"

N^{os} 339, 340, 341, 342.

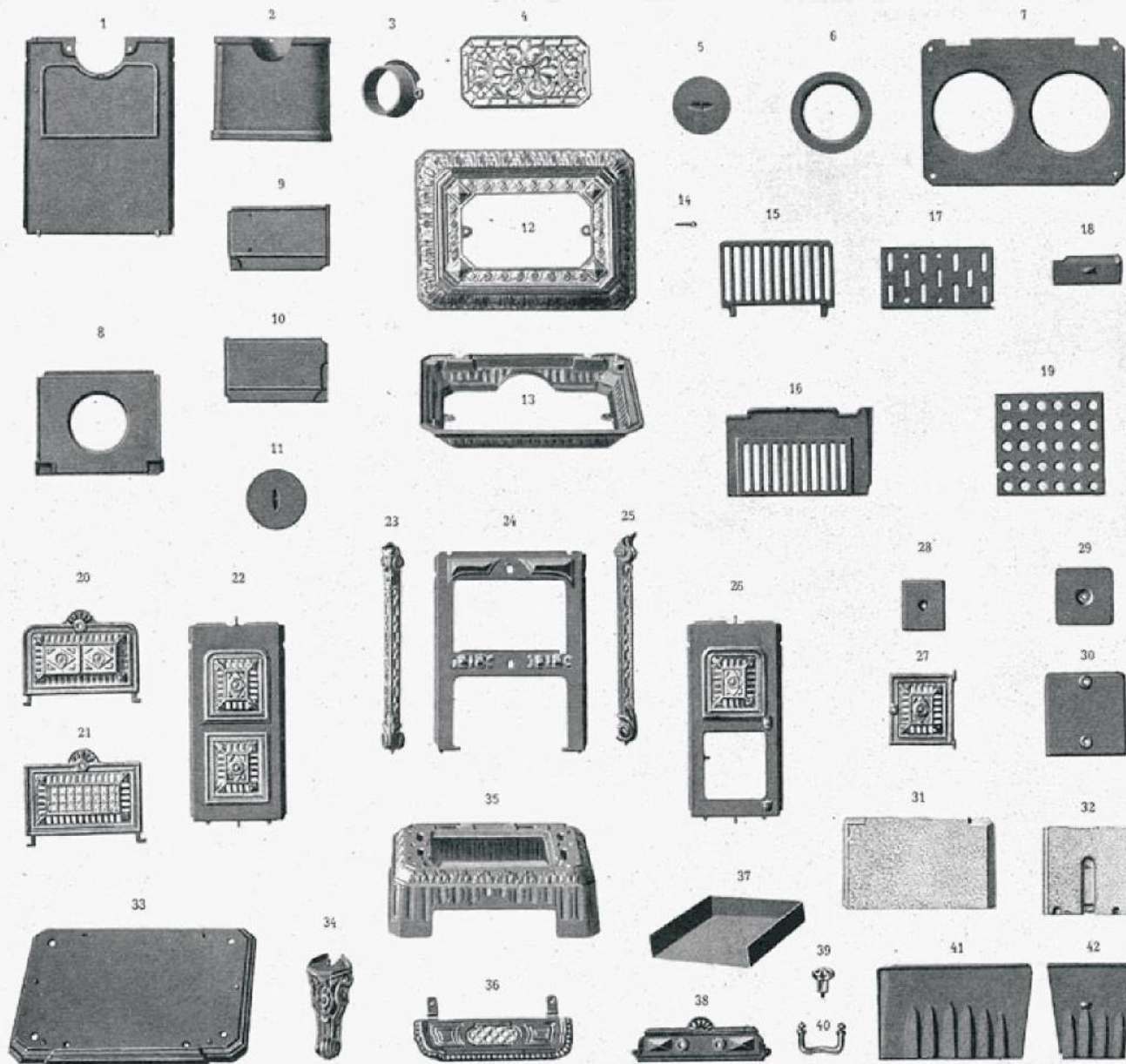

LÉGENDE

N^{os}

- 1. Panneau de derrière.
- 2. Plafond de four.
- 3. Buse.
- 4. Panneau intérieur du couvercle.
- 5. Tampon de plaque de dessus (120, 130, 140, 145 %).
- 6. Rondelle de plaque de dessus (170, 180, 190, 200 %).
- 7. Plaque de dessus.
- 8. Plafond de foyer.
- 9. Paroi de gauche de four.
- 10. Paroi de droite de four.
- 11. Tampon de plafond de foyer (130, 150, 155 %).
- 12. Encadrement de couvercle.
- 13. Corniche.
- 14. Goupille-axe de couvercle.
- 15. Grille de fond de foyer à houille.

N^{os}

- 16. Grille de façade de foyer.
- 17. Grille de fond de foyer à bois.
- 18. Contre-feu.
- 19. Étagère de four.
- 20. Porte de four.
- 21. Porte de foyer de façade.
- 22. Côté gauche.
- 23. Colonne normale (interchangeable en façade et à l'arrière gauche).
- 24. Façade.
- 25. Colonne échancrée (spéciale à l'arrière droit).
- 26. Côté droit.
- 27. Poste de foyer de côté.
- 28. Contre-porte de foyer de côté.
- 29. Contre-côté inférieur gauche.

N^{os}

- 30. Contre-côté supérieur (interchangeable droite et gauche).
- 31. Brique réfractaire (paroi arrière du foyer).
- 32. Brique réfractaire (paroi de côté gauche de foyer).
- 33. Fond.
- 34. Pied (interchangeable droite, gauche, avant et arr.).
- 35. Socle.
- 36. Bavette.
- 37. Tiroir-cendrier tôle.
- 38. Façade de cendrier.
- 39. Bouton des postes de foyer et four.
- 40. Poignée de cendrier.
- 41. Contre-plaque arrière (spéciale pour foyer tout fonte).
- 42. Contre-plaque de côté gauche (spéciale pour foyer tout fonte).

CHEMINÉE de Salle à manger dite "Riche".

Nos 351, 352, 353, 354.



Dispositions générales

Foyer pour l'usage mixte du bois et de la houille, à revêtement réfractaire, feu visible, buse derrière en haut, four ceinturé par le circuit de flamme, plaque de dessus sous couvercle comportant deux trous de cuisson.

Fabriquée en

4 tailles (voir tableau ci-dessous).

5 genres

- 1° Fonte ordinaire fine vernie, boutons et poignée de cendrier nickelés.
- 2° Fonte émaillée tout noir, boutons et poignée de cendrier nickelés.
- 3° Fonte émaillée noir, portes, colonnes, façade de cendrier et panneau intérieur de couvercle émaillés couleur céramique, boutons et poignée de cendrier nickelés.
- 4° Fonte émaillée tout couleur céramique, boutons et poignée de cendrier nickelés.
- 5° Fonte émaillée couleur céramique, colonnes, façade de cendrier, panneau intérieur de couvercle, ornements des portes et boutons nickelés.

Voir la planche
des émaux
page 39

Modification facultative de fabrication

Substitution d'un foyer entièrement en fonte, au foyer à revêtement réfractaire (sans changement de prix).

DIMENSIONS

Nos	Hauteur	Largeur du corps	Profondeur du corps	FOYER			FOUR			Diamètre de la buse
				Profondeur	Hauteur	Largeur	Profondeur	Hauteur	Largeur	
351	840	340	240	275	185	140	210	140	210	104
352	880	360	245	300	200	145	220	150	230	104
353	920	400	255	320	210	150	230	160	265	111
354	970	430	270	360	215	185	240	175	290	111

Voir ci-contre la planche des pièces de rechange.



ULTIMHEAT®
UNIVERSITY MUSEUM

PIÈCES DE RECHANGE de la Cheminée dite "Riche"

N^{os} 351, 352, 353, 354.

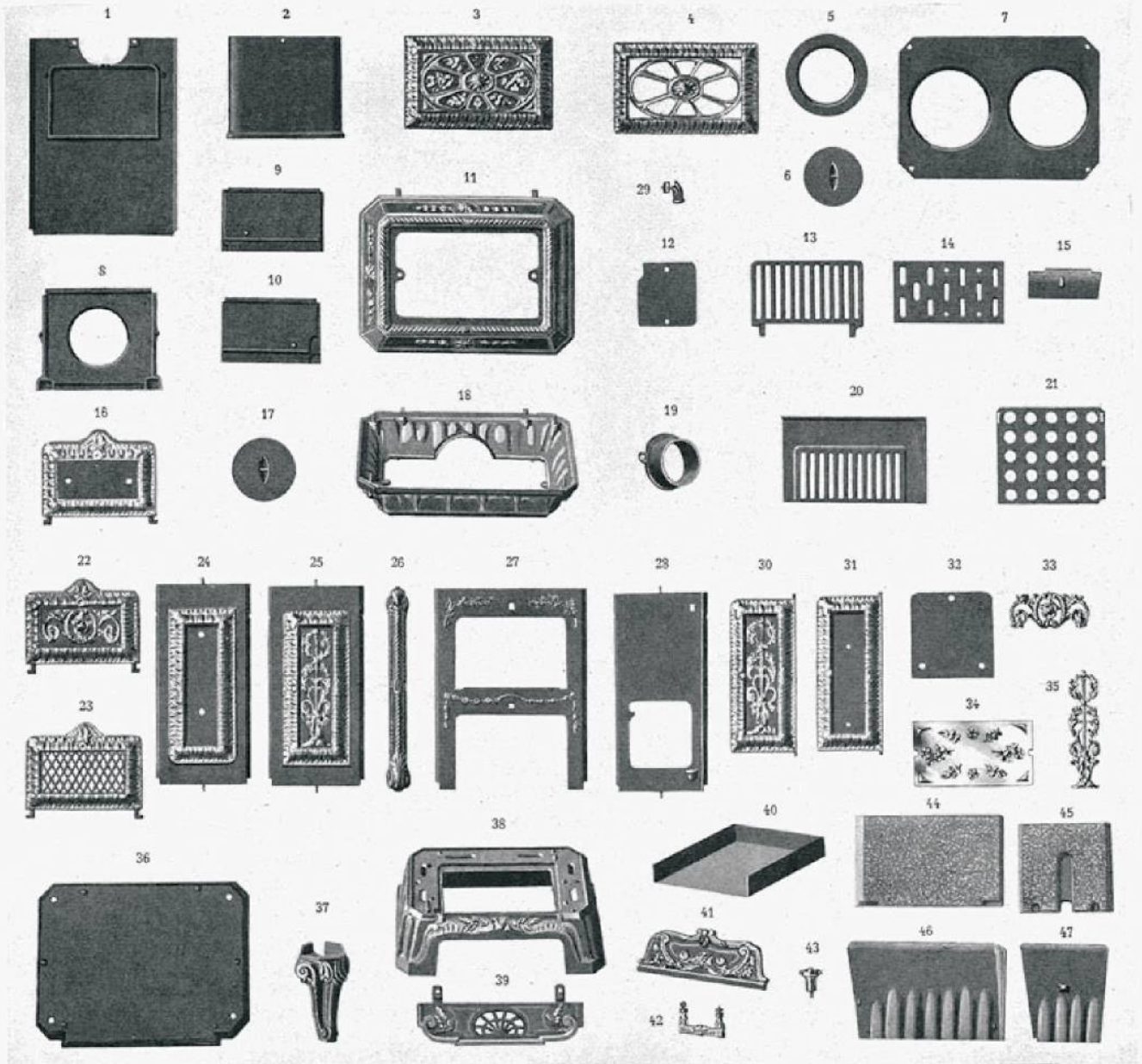

LÉGENDE

N^{os}

1. Panneau de derrière.
2. Plafond de four.
3. Panneau intérieur de couvercle (spécial pour les genres 1, 2, 3, 4).
4. Panneau intérieur de couvercle (spécial pour le genre 5).
5. Rondelle de plaque de dessus (170, 180, 190, 200 %).
6. Tampon de plaque de dessus (120, 130, 140, 150 %).
7. Plaque de dessus.
8. Plafond du foyer.
9. Paroi de gauche de four.
10. Paroi de droite de four.
11. Encadrement de couvercle.
12. Contre-porte de foyer de côté.
13. Grille de fond de foyer à houille.
14. Grille de fond de foyer à bois.
15. Contre-feu.
16. Porte de four (spéciale pour le genre 5).
17. Tampon de plafond de foyer (120, 140, 150, 160 %).

N^{os}

18. Corniche.
19. Buse.
20. Grille de façade de foyer.
21. Etagère de four.
22. Porte de four (spéciale pour les genres 1, 2, 3, 4).
23. Porte de foyer de façade.
24. Côté gauche (spécial pour le genre 5).
25. Côté gauche (spécial pour les genres 1, 2, 3, 4).
26. Colonne (interchangeable droite, gauche, avant et arrière).
27. Façade.
28. Côté droit.
29. Dé-charnière de la porte de côté de foyer.
30. Porte de côté de foyer (spéciale pour les genres 1, 2, 3, 4).
31. Porte de côté de foyer (spéciale pour le genre 5).
32. Contre côté gauche.
33. Applique des portes de façade, de foyer et de la porte de four N^o 16.

N^{os}

34. Applique du panneau de couvercle N^o 4 (spéciale pour le genre 5).
35. Applique du côté N^o 24 et de la porte de côté N^o 31 (spéciale pour le genre 5).
36. Fond.
37. Pied (interchangeable droite, gauche, avant et arrière).
38. Socle.
39. Bavette.
40. Tiroir-cendrier tôle.
41. Façade de cendrier.
42. Poignée de cendrier.
43. Bouton des portes de foyer et de four.
44. Brique réfractaire (paroi arrière du foyer).
45. Brique réfractaire (paroi de côté gauche de foyer).
46. Contre-plaque arrière (spéciale pour foyer fonte).
47. Contre-plaque de côté gauche (spéciale pour foyer fonte).

CHEMINÉE dite "Hygiénique".

Nos 355, 420.

Coupe longitudinale.

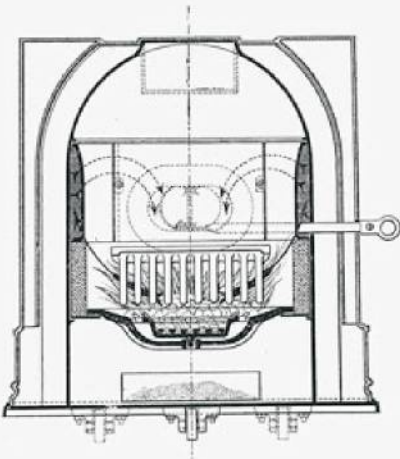

Coupe transversale.

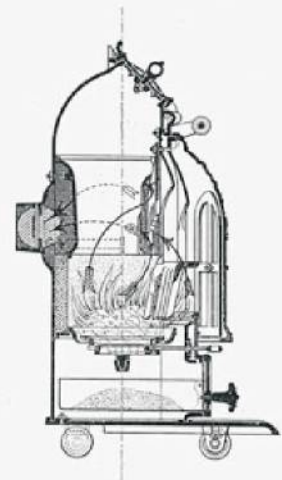

Modèle à roulettes et à poignée.

Dispositions générales

Feu visible et continu, foyer à revêtement réfractaire, pour l'usage de l'antracite de préférence ; le petit coke ainsi que les charbons maigres peuvent être employés sans cependant donner des résultats aussi parfaits que l'antracite ; réglage de la combustion par la manette de côté de l'appareil (feu vif, feu lent) et par la targette coulissante du cendrier ; décendrage par grilles pivotante et va et vient manœuvrées de l'extérieur. Décoration style Louis XVI.

2 tailles (voir tableau ci-dessous).

Fabriquée en

3 genres

- 1° Fonte ordinaire fine vernie, fermetures, boutons et écusson nickelés.
- 2° Fonte émaillée tout noir, fermetures, boutons, écusson et façade de cendrier nickelés.
- 3° Fonte émaillée tout couleur céramique, fermetures, boutons, écusson et façade de cendrier nickelés.

Voir la planche
des émaux
page 39

Modifications facultatives de fabrication

- 1° Substitution d'un fond à pieds fixes, au fond à roulettes (dans ce cas la poignée en façade est supprimée) (voir prix au tarif).
- 2° Grande porte de façade nickelée (voir majoration au tarif).

Particularité

Le modèle roulant à poignée est toujours livré lorsque le client ne spécifie pas son désir de recevoir le type fixe à pieds.

DIMENSIONS

Numéros	Hauteur	Largeur de la façade	Distance du sol à l'axe de la buse	Capacité approximative de chauffe en m ³
355	690	565	388	150
420	620	475	355	120

Voir ci-contre la planche des pièces de rechange.



ULTIMHEAT[®]
UNIVERSITY MUSEUM

PIÈCES DE RECHANGE de la Cheminée hygiénique

N^{os} 355 et 420.

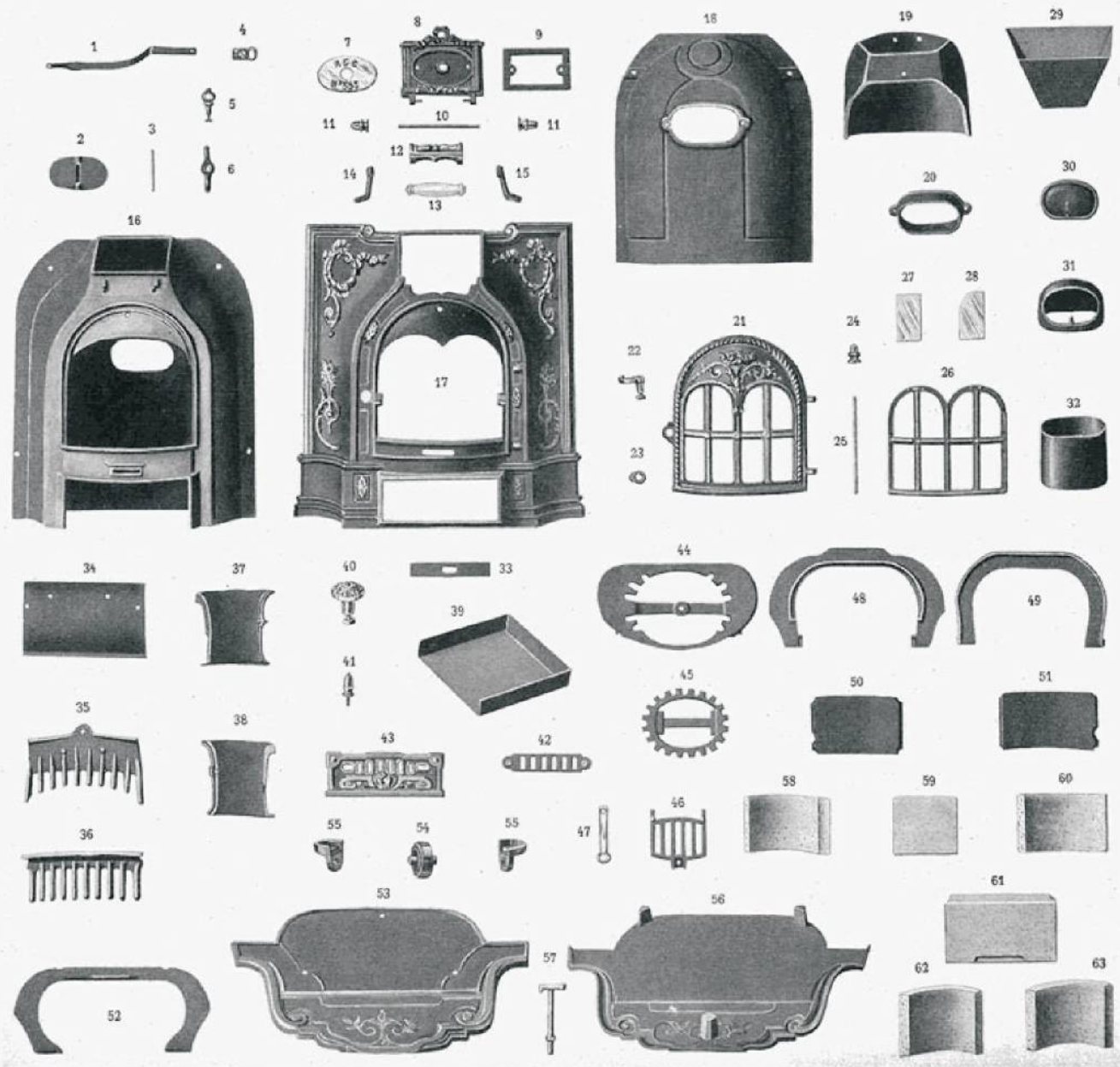

LÉGENDE

N^{os}

1. Tige d'action du papillon de réglage.
2. Papillon de réglage.
3. Axe du papillon de réglage.
4. Anneau de la tige d'action du papillon de réglage.
5. Anneau de fermeture de la porte de chargement.
6. Verrou de fermeture de la porte de chargement.
7. Escusson de la porte de chargement.
8. Porte de chargement.
9. Serre-amiant de la porte de chargement.
10. Axe de montage de la poignée porcelaine.
11. Glands de l'axe de la poignée.
12. Charnière de la porte de chargement.
13. Poignée porcelaine.

N^{os}

14. Support de poignée (de gauche).
15. Support de poignée (de droite).
16. Dôme (spécial pour le N^o 355).
17. Façade.
18. Dôme.
19. Cloche } Spéciaux pour le N^o 420.
20. Buse
21. Porte de façade.
22. Poignée de fermet^{re} de la porte de façade.
23. Came de fermet^{re} de la porte de façade.
24. Gland de l'axe d'assemblage de la porte de façade.
25. Axe d'assemblage de la porte de façade.
26. Serre-mica de la porte de façade.
27. Feuille mica (interchangeable à la partie inférieure de la porte de façade).
28. Feuille mica (interchangeable à la partie supérieure de la porte de façade).

N^{os}

29. Entonnoir de chargement (tôle).
30. Tampon du buselot.
31. Buselot.
32. Manchette tôle.
33. Coulisse de façade.
34. Contre-feu (spécial pour le N^o 355).
35. Grille supérieure de façade.
36. Grille inférieure de façade.
37. Carneau de gauche } Spéciaux pour le N^o 355.
38. Carneau de droite
39. Tiroir cendrier.
40. Bouton de cendrier.
41. Gland de la coulisse de cendrier.
42. Coulisse de cendrier.
43. Façade de cendrier.
44. Support de grille.
45. Grille rotative.
46. Grille à secouer.

N^{os}

47. Tirette de la grille à secouer.
48. Support de la cloche } Spéciaux pour le N^o 420.
49. Support de briques
50. Appui de la brique de gauche } Spéc. p^r le N^o 420.
51. Appui de la brique de droite } Spéc. p^r le N^o 420.
52. Support de briques (spéc. p^r le N^o 355).
53. Fond (spécial pour le modèle roulant).
54. Galet-roulette
55. Supports de galet interchangeables, d^{ro}ite et g^{au}che (spéciaux pour modèle roulant).
56. Fond (spéc. p^r le modèle fixe à pied).
57. Clef de fermeture et de décentrage.
58. Brique de gauche. } Spéciales pour le N^o 420.
59. Brique de fond.
60. Brique de droite.
61. Brique de fond. } Spéciales pour le N^o 355.
62. Brique de gauche.
63. Brique de droite.

CHEMINÉE à 2 fours (Modèle déposé).

N° 401.



Dispositions générales

Foyer à bois ou mixte bois et houille à revêtements réfractaires, deux fours ceinturés par le circuit de flamme, buse (ronde) derrière entre les deux fours. Décoration style Louis XVI.

1 taille unique (voir les dimensions au tableau ci-dessous).

Fabriquée en

- 5 genres
- 1° Fonte ordinaire vernie.
 - 2° Fonte émaillée tout noir.
 - 3° Fonte émaillée noir, colonnes, couvercle et portes de façade émaillés couleur céramique.
 - 4° Fonte émaillée tout couleur céramique.
 - 5° Fonte émaillée couleur céramique, colonnes nickelées.

Voir la planche
des émaux
page 39

Modification facultative
de fabrication
Particularité

Foyer à revêtements fonte au lieu de réfractaires (sans majoration).

Le modèle avec foyer seul à bois est toujours livré si le client ne spécifie pas son désir de recevoir le type avec foyer bois et houille.

DIMENSIONS

Numéro	Hauteur	Largeur au corps	Profond. au corps	FOUR inférieur			FOUR supérieur			FOYER			Diamètres des trous de cuisson	Distance du sol à l'axe de la buse	Diamètre de la buse
				Profond.	Hauteur	Largeur	Profond.	Hauteur	Largeur	Profond.	Hauteur	Largeur			
401	1.240	530	350	320	245	420	295	220	305	480	200	260	210×210	652	125

Ce modèle doit retenir l'attention en raison des avantages incontestables qu'il présente : 1° Par sa décoration de haut style (Louis XVI). 2° Par son fonctionnement irréprochable. 3° Par la faculté qu'il laisse à l'usager d'obtenir suivant besoins : a) le chauffage intense des deux fours en utilisant la circulation totale de flamme (allure de tirage renversé) ; b) le chauffage intense du four inférieur et le chauffage modéré du four supérieur en ayant recours à une partie seulement de la circulation de flamme (allure de tirage direct). Dans ce dernier cas le four supérieur peut être utilisé comme étuve chauffe-assiettes ou comme réchauffeur d'aliments. 4° Par la protection complète du foyer et de tout le circuit de flamme par un revêtement réfractaire et par des contre-plaques en fonte. Le bel aspect de l'émail est ainsi assuré d'une conservation pour ainsi dire indéfinie. 5° Par l'amovibilité du four supérieur, d'où un nettoyage extrêmement aisé des passages de fumée.

N. B. Le tirage renversé est obtenu en poussant à fond l'anneau placé en façade de l'appareil. Le tirage direct est obtenu en tirant à soi ce même anneau.

Voir pages 36 et 37 les planches de pièces de rechange.



ULTIMHEAT®
UNIVERSITY MUSEUM

CHEMINÉE à 1 four (Modèle déposé).

N° 406.

**Dispositions générales**

Foyer à bois ou mixte bois et houille à revêtements réfractaires, 1 four, buse ronde derrière en haut.
Décoration style Louis XVI.

1 taille unique (voir les dimensions au tableau ci-dessous).

Fabriquée en

5 genres

- 1° Fonte ordinaire vernie.
- 2° Fonte émaillée tout noir.
- 3° Fonte émaillée noir, colonnes, couvercle et portes de façade émaillés couleur céramique.
- 4° Fonte émaillée tout couleur céramique.
- 5° Fonte émaillée couleur céramique, colonnes nickelées.

Voir la planche
des émaux
page 39.

Modification facultative de fabrication

Foyer à revêtements fonte au lieu de réfractaires (sans majoration).

Particularité

Le modèle avec foyer à bois seulement est toujours livré si le client ne spécifie pas son désir de recevoir le type avec foyer bois et houille.

DIMENSIONS

N°	Hauteur	Largeur du corps	Profondeur du corps	FOUR			FOYER			Diamètres des trous de cuisson	Distance du sol à l'axe de la buse	Diamètre de la buse
				Profondeur	Hauteur	Largeur	Profondeur	Hauteur	Largeur			
406	920	530	350	320	245	420	480	200	260	210 × 210	652	125

Ce modèle est de même construction et présente les mêmes avantages que le N° 401 présenté à la page précédente en tenant compte bien entendu qu'il ne possède qu'un seul four.

Voir pages 36 et 37 les planches de pièces de rechange.



ULTIMHEAT®
UNIVERSITY MUSEUM

PIÈCES DE RECHANGE des Cheminées

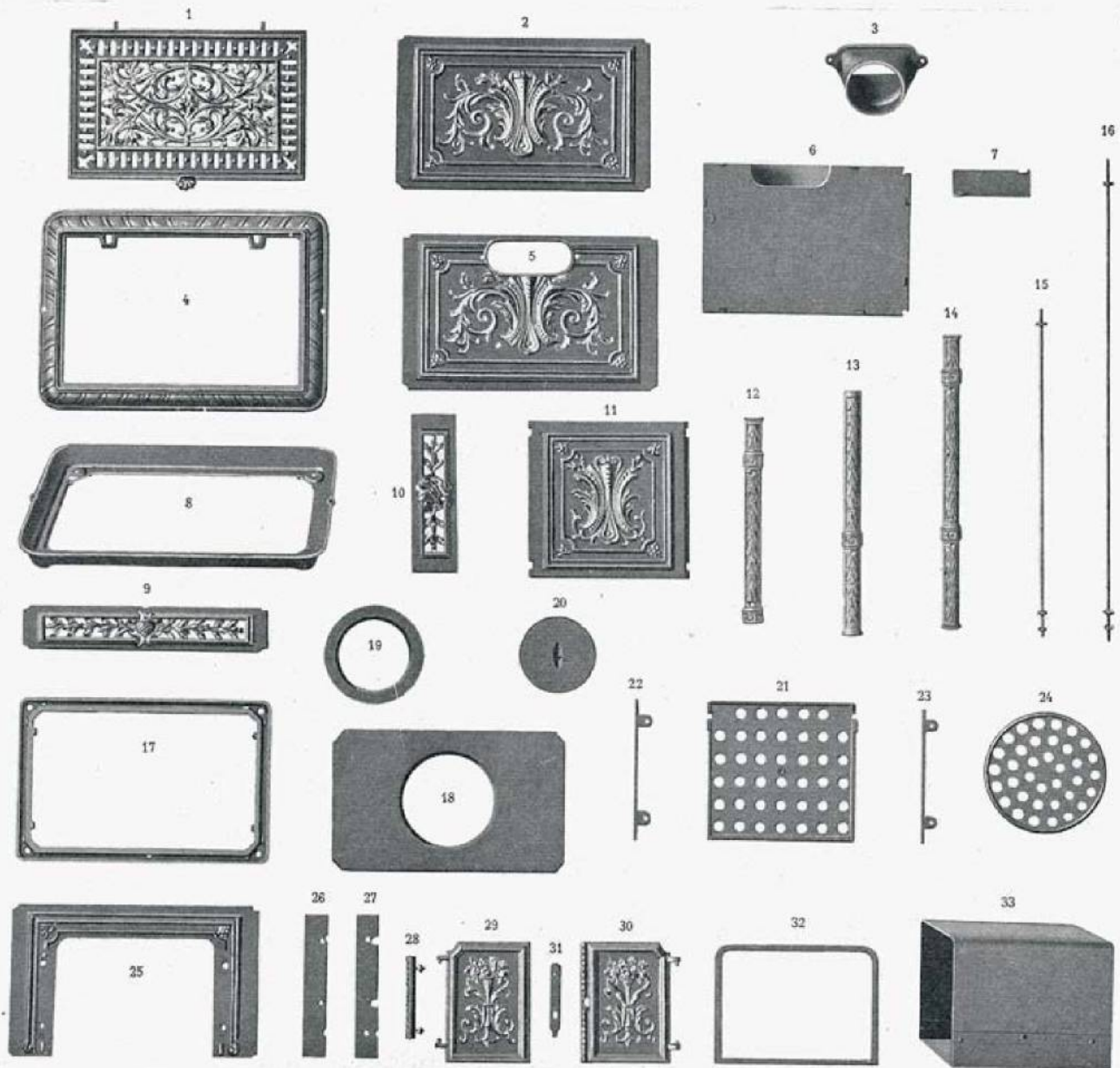
N^{os} 401 et 406.

LÉGENDE

N^{os}

1. Couverture.
2. Panneau arrière supérieur (spécial pour le N^o 401).
3. Buse.
4. Couronne ou encadrement du couvercle.
5. Panneau arrière porte-buse.
6. Plafond de four inférieur.
7. Guide-flamme (spécial pour le N^o 406).
8. Corniche.
9. Grande galerie de façade et de derrière (interchangeable).
10. Petite galerie de côtés (interchangeable).
11. Grand panneau de côtés (interchangeable au côté gauche et au côté droit supérieur).

N^{os}

12. Tronçon supérieur de colonne (spécial pour le N^o 401, interchangeable).
13. Tronçon inférieur de colonne (spécial pour le N^o 401, interchangeable).
14. Colonne (interchangeable, spéciale pour le N^o 406).
15. Tige d'assemblage (spéciale pour le N^o 406).
16. Tige d'assemblage (spéciale pour le N^o 401).
17. Ceinture supérieure.
18. Plaque de dessus.
19. Rondelle de plaque de dessus.
20. Tampon de plaque de dessus.
21. Étagère de four supérieur } Spéciaux
22. Support d'étagère (côté gauche) } pour le N^o 401.

N^{os}

23. Support d'étagère (côté droit). } Spéciaux
24. Tourne-plat du four supérieur. } pour le N^o 401.
25. Façade supérieure (spéciale pour le N^o 401).
26. Contre-plaque de la façade inférieure.
27. Contre-plaque de la façade supérieure (spéciale pour le N^o 401).
28. Charnières des portes de four (interchangeable).
29. Porte de gauche de four. } Interchangeables.
30. Porte de droite de four. }
31. Clenche de porte de four. }
32. Encadrement de four supérieur (spécial pour le N^o 401).
33. Four supérieur en tôle (spécial pour le N^o 401).

PIÈCES DE RECHANGE des Cheminées

N^{os} 401 et 406 (suite).

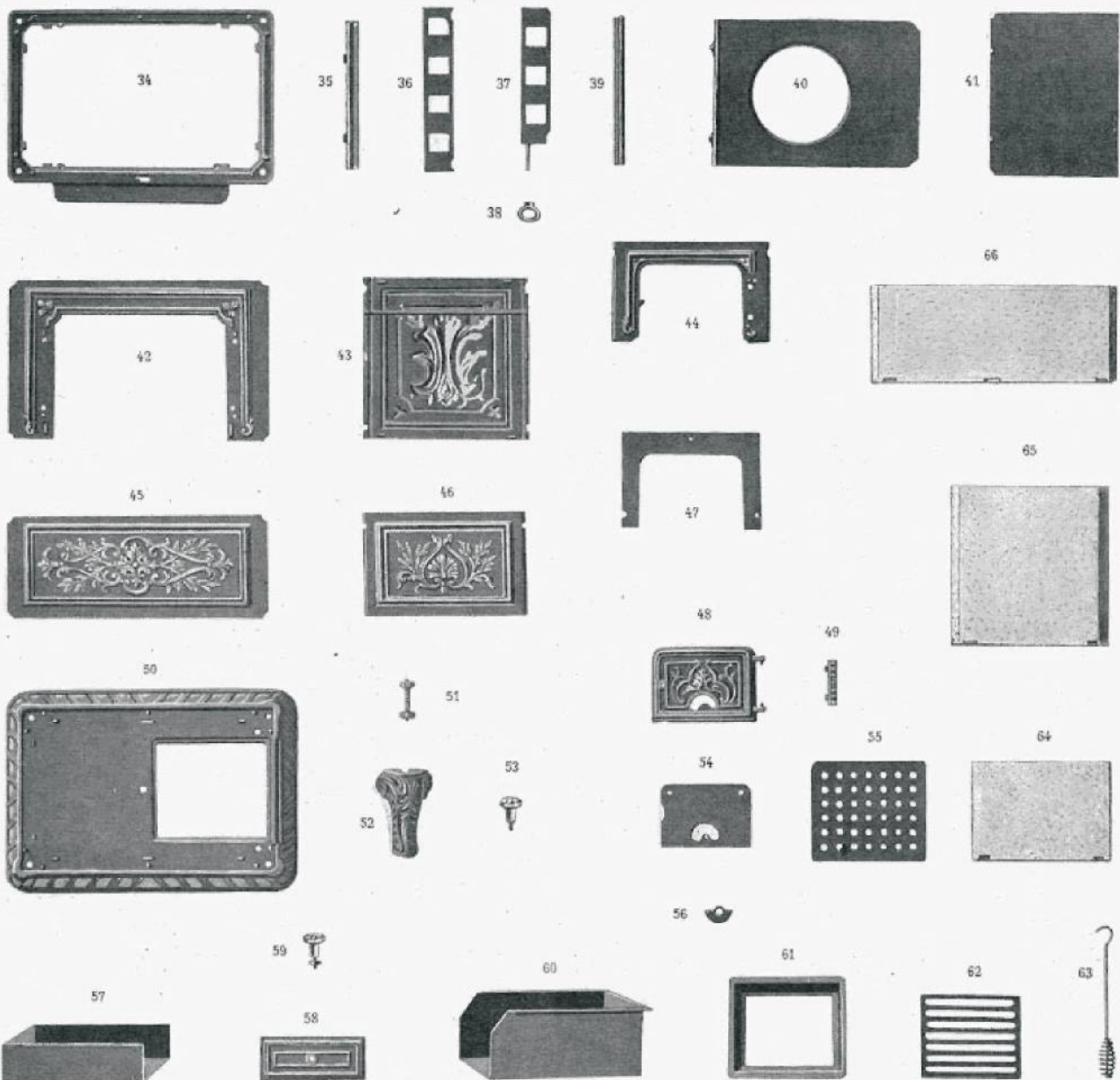

LÉGENDE

N^{os}

- 34. Ceinture à bavette (interchan. au milieu et en bas).
- 35. Support gauche de four tôle (spécial pour le N^o 401).
- 36. Registre de retour de flamme
- 37. Coulisse de registre
- 38. Anneau de la coulisse de registre
- 39. Support droit de four tôle
- 40. Plafond du foyer.
- 41. Côté gauche de four inférieur.
- 42. Façade inférieure.
- 43. Grand panneau de côté inférieur droit à barrette.
- 44. Façade de foyer.

N^{os}

- 45. Panneau inférieur.
- 46. Petit panneau inférieur de côté gauche.
- 47. Contre-façade de foyer.
- 48. Porte de foyer.
- 49. Charnière de la porte de foyer.
- 50. Socle.
- 51. Boulon de fixation des pieds.
- 52. Pied (interchangeable).
- 53. Bouton des portes de four et de foyer.
- 54. Contre-porte de foyer.
- 55. Grille à bois.

N^{os}

- 56. Papillon de la porte de foyer.
- 57. Tiroir-cendrier tôle.
- 58. Façade de cendrier.
- 59. Bouton de cendrier.
- 60. Boîte de cendrier (tôle).
- 61. Corbeille à houille.
- 62. Grille à houille.
- 63. Crochet tisonnier.
- 64. Brique réfractaire de fond de foyer.
- 65. — du passage de flamme.
- 66. — des côtés du foyer (interchangeable).

N. B. Pour le N^o 401 la façade inférieure N^o 42 est percée d'un trou pour le passage de la tige de la coulisse de registre.



FOYERS DE LESSIVEUSES et Pièces de rechange



SÉRIE BASSE
N^{os} 321, 322,
323, 324.

SÉRIE HAUTE
N^{os} 321^{bis}, 322^{bis},
323^{bis}, 324^{bis}.

Dispositions générales

Fabriqués en

Particularités

Foyer spécial à bois ou foyer mixte bois et houille, buse derrière, porte ouvrante.

2 modèles) 1^o Avec corps normal pour lessiveuses à fond plat.
2^o Avec corps surélevé pour lessiveuses à fond rétréci.
4 tailles dans chacun des deux modèles ci-dessus (voir tableau ci-dessous).

Sauf précision, ces foyers sont toujours livrés : 1^o Les deux modèles, avec foyer mixte bois et houille ;
2^o Le modèle ordinaire, avec cercle plat à feuillure mais sans rondelles ni tampon ; 3^o Le modèle haut,
avec cercle à rebord sans feuillure ni rondelles ni tampon.

Les rondelles et tampon sont toutefois fournis sur demande pour l'un et l'autre modèles. Dans ce cas le cercle à rebord du modèle haut est prévu avec feuillure.

NOTA. — Les rondelles et tampon sont facturés en plus et au poids.

DIMENSIONS

Série basse Numéros	Hauteur totale	Diamètres du cercle plat		Diamètres des rondelles	Diamètre des tampons	Série haute Numéros	Hauteur totale	Diamètres du cercle à rebord		Séries basse et haute Diam. buse
		Ouv ^{re} int ^{er} de la feuillure	Extérieur					Ouverture intérieure	Intérieur du rebord	
321	320	260	360	280×230×180	130	321 ^{bis}	380	280	348	90
322	330	295	385	315×260×210	160	322 ^{bis}	390	295	375	90
323	350	330	435	345×285×240×190	140	323 ^{bis}	400	330	420	97
324	370	347	487	365×285×240×190	140	324 ^{bis}	410	365	470	97

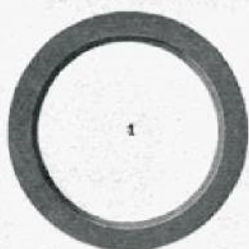

LÉGENDE

N^{os} 1. Cercle plat à feuillure.
2. Corps de la série basse N^{os} 321 à 324.
3. Fond.
4. Rondelle.

N^o 5. Bouton de porte.
6. Porte.
7. Tiroir-cendrier.
8. Tampon.

N^{os} 9. Grille à bois.
10. Grille à houille.
11. Corbeille à houille.
12. Pied.

N^o 13. Boulon de fixation des pieds.
14. Cercle à rebord sans feuillure.
15. Corps de la série haute N^{os} 321^{bis}
à 324^{bis}.

NOS ÉMAUX CÉRAMIQUES



IVOIRE



GRIS PERLE



AUBERGINE



BRUN BAMBOU



BRUN ACAJOU



VERT MOUSSE



VERT SPÉCIAL



BLEU VIF

CASSEROLES RONDES, fond plat façon Champagne.



Fonte ordinaire



Fonte bleue inoxydable



Fonte émaillée } brun rouge extérieurement.
bleue inoxydable intérieurement.



Fonte émaillée } brun rouge extérieurement.
vitrifiée intérieurement.

DIMENSIONS

Numéros	4 ^e	5	6	7	8	9	10	12	14	16	18	20	25	30	35	40
Diamètre intérieur	172	191	203	213	225	245	260	270	285	295	303	320	340	360	380	400
Profondeur intérieure	72	82	85	90	95	108	115	120	127	130	133	140	150	158	165	175
Contenance en litres	1,40	2	2,35	2,75	3,25	4,50	5	6	7	8	9,25	10,25	12,50	14,50	17,25	20,25

* Est compté comme 5 points.

PLATEAU DE PARQUET

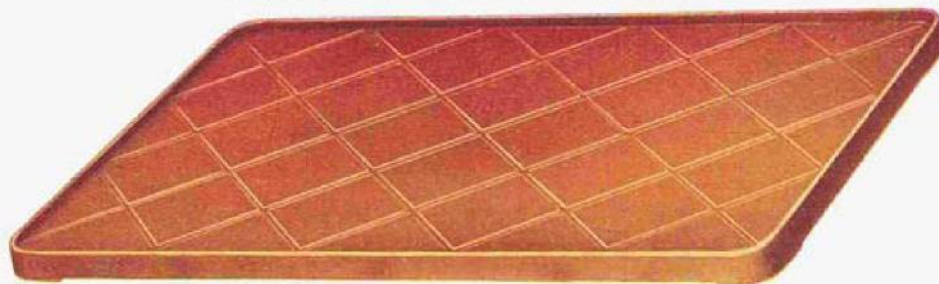

DIMENSIONS

N ^{os}	LONGUEUR		LARGEUR	
	Extérieure	Intérieure	Extérieure	Intérieure
1	475	455	455	435
2	600	580	475	455
3	750	725	475	455



ULTIMHEAT[®]
UNIVERSITY MUSEUM

PORTE-PARAPLUIES.

N° 298



Hauteur 645 %

N° 299



Hauteur 635 %

N° 300

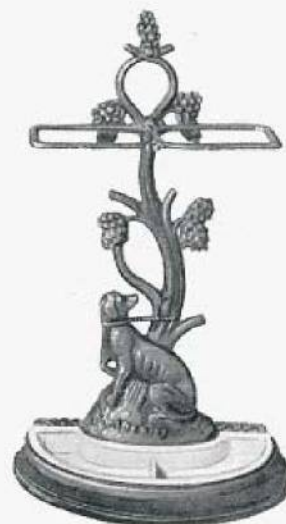

Hauteur 695 %

Voir ci-dessous les différentes dispositions de fabrication.

PORTE-PELLES et PINCETTES.

N° 302



Hauteur 620 %

N° 303



Hauteur 640 %

N° 304



Hauteur 620 %

N° 305



Hauteur 620 %

Dispositions de fabrication communes aux Porte-Parapluies et Porte-Pelles :

- 1° Fonte ordinaire.
- 2° Fonte émaillée couleur unie (vert d'eau, bleu foncé ou marron).
- 3° Fonte émaillée couleur céramique. Ce genre est livré sur demande seulement, voir pour ce qui le concerne)
 - a) La planche des émaux céramique, page 39.
 - b) Les majorations au tarif.



PORTE DE RAMONAGE à vis cuivre avec scellements.

Série P, Nos 450, 451, 452, 453, 454.

DIMENSIONS

Numéros	450	451	452	453	454
Hauteur extérieure	230	250	270	290	320
Largeur extérieure	185	205	225	245	280
Hauteur intérieure	190	210	230	250	280
Largeur intérieure	150	170	190	210	240

CRACHOIR

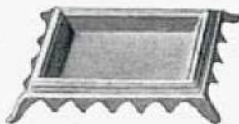

Dimensions 235 × 190 %

PORTE-PLAT



Diamètre 200 %

PORTE-SAVON



N° 1

PORTE-SAVON



N° 2

CHAUFFERETTE N° 1 et 2



Dimensions { N° 1 220 × 145 %
N° 2 245 × 160 %

PORTE-PLAT



Diamètre 220 %

PORTE-PLAT



Dimensions 250 × 250 %

POIGNÉE DE TIROIR



Dimensions 110 × 40 %

Dispositions de fabrication

Pour Porte-plats de 200 et 220 %

- » Crachoir.
- » Porte-savon Nos 1 et 2.
- » Chauffelettes Nos 1 et 2.
- » Poignée de tiroir.

En fonte émaillée couleur *unie* (vert d'eau, bleu foncé ou marron).

1° En fonte ordinaire ; 2° En fonte émaillée couleur *unie* (vert d'eau, bleu foncé ou marron).
En fonte nickelée exclusivement.

1° En fonte émaillée couleur *céramique*.

2° En fonte émaillée couleur *céramique* et nickelée (encadrement émail et panneau intérieur nickelé ou inversement).

3° En fonte émaillée couleur *céramique* et reliefs des ornements nickelés.

4° — entièrement nickelée.

Voir la planche
des émaux
page 39.

Pour Porte-plat carré.



ULTIMHEAT®
UNIVERSITY MUSEUM

GAUFRIERS et GAUFRETTIER

GAUFRIER rectangulaire simple
N° 0, 1, 2

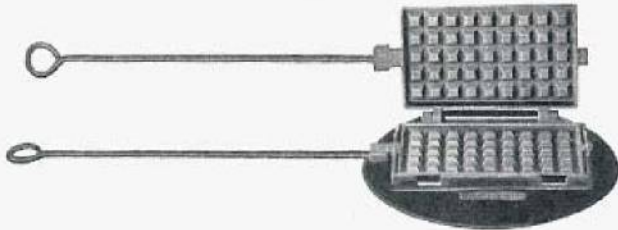

GAUFRIER rond
N° 0, 1, 2



GAUFRIER rectangulaire double
N° unique

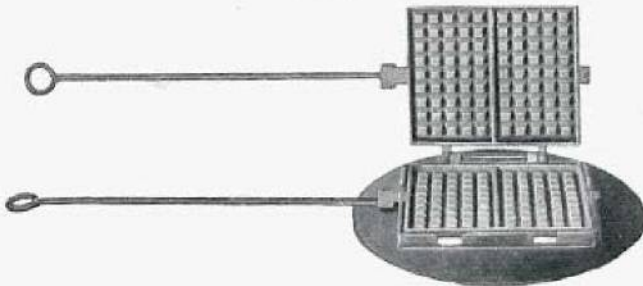

GAUFRIER hexagone
N° unique

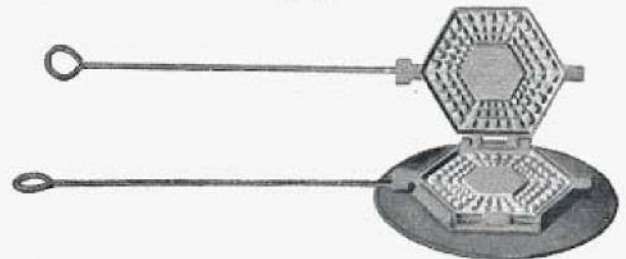

GAUFRIER cinq cœurs
N° unique

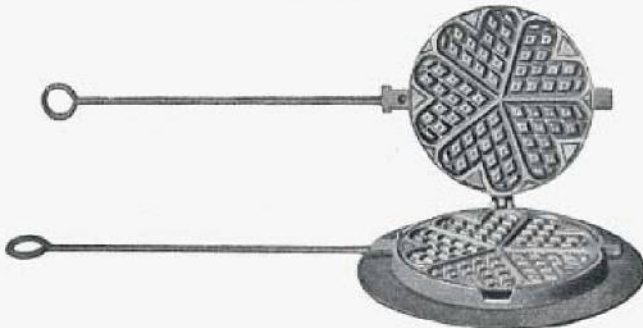

RONDELLES à pieds pour gaufriers

N. B. — Cette rondelle dont la hauteur est de 185 mm est livrée sur demande avec les gaufriers :

Rectangulaire simple }
Rond double } Exclusivement
Cinq cœurs }



GAUFRETTIER
type "Belge"
N° unique



DIMENSIONS

	Rectangulaire simple			Rectangulaire double N° unique	Cinq cœurs N° unique	Rond			Hexagone N° unique	Belge N° unique
	N° 0	N° 1	N° 2			N° 0	N° 1	N° 2		
Dimensions des joues	105 × 170	115 × 190	120 × 205	170 × 205	"	"	"	"	150 × 150	110 × 190
Diamètre des joues	"	"	"	"	215	150	185	210	"	"
Diamètre de la rondelle simple	270	280	290	335	315	255	285	315	270	240

RÉCHAUDS POTAGERS tôle et fonte.

2 TROUS A COULISSES.

Nos 1 et 2.



3 TROUS A COULISSES.

Nos 1 et 2.



2 TROUS A TIROIRS.

Nos 1 et 2.



3 TROUS A TIROIRS.

Nos 1 et 2.



Voir page suivante le tableau des dimensions et les dispositions de fabrication communes aux réchauds potagers et réchaud-jumelle.

RÉCHAUDS POTAGERS tôle et fonte.

2 TROUS A COULISSES ET BOUILLOTTE.

Nos 1 et 2.



2 TROUS A TIROIRS ET BOUILLOTTE.

Nos 1 et 2.

**RÉCHAUD-JUMELLE tôle et fonte.**

Nos 1 et 2.

**DIMENSIONS**

Types	Largeur	Profondeur	Hauteur totale	Réchauds	Tampons	Rondelles
2 trous N° 1	555	330	695	200 × 180	120 × 135	155 × 170
2 — 2	655	365	695	215 × 200	135 × 135	170 × 180
3 — 1	745	340	695	200 × 200 × 180	120 × 135 × 135	155 × 170 × 170
3 — 2	845	385	695	230 × 215 × 180	120 × 135 × 150	155 × 180 × 195
2 — 1, à bouillotte	560	335	695		120 × 120	155 × 155
2 — 2, —	650	360	695		120 × 120	170 × 170
Jumelle N° 1	445	275	280	155 × 180	120 × 130	155 × 180
— 2	485	300	280	160 × 200	120 × 150	160 × 200

Dispositions de fabrication communes aux réchauds potagers et jumelle.

Fabriqués en { 2 dimensions (voir tableau ci-dessus).
 { 2 genres } 1° Dessus fonte ordinaire.
 { } 2° Dessus fonte émaillée vert d'eau, bleu foncé ou marron.

NOTA. — La bouillotte, dans les types qui la possèdent, peut à volonté être livrée en fonte ordinaire ou en fonte émaillée (voir prix au tarif).
 Les pieds, selon le désir de l'acheteur, sont livrés aux mêmes prix soit en fonte soit en fer. (Ces deux types de pieds sont illustrés à la page précédente). Sauf précision les pieds fonte seront toujours fournis.



ULTIMHEAT®
 UNIVERSITY MUSEUM

CUISINIÈRES TOLE et FONTE dites "Américaines".

GENRE
PAILLASSE



Modèle à bouillotte N° 291 à 294
représenté avec foyer bois et houille.

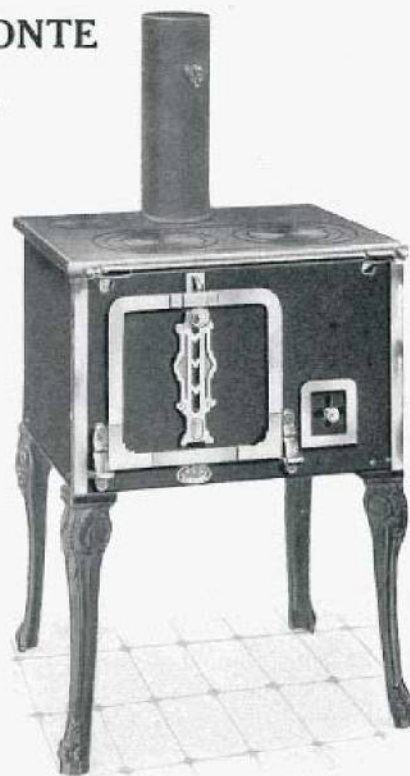

Modèle sans bouillotte N° 295 à 298
représenté avec foyer à houille.

Dispositions générales

Dessus fonte avec coup de feu ovale comportant deux trous de cuisson, foyer pour l'usage de la houille, bouillotte fonte émaillée (pour la série 291 à 294 seulement), buse mobile pouvant se placer facultativement dessus ou derrière la cuisinière, cendrier à étoile, four chauffé par rayonnement de la chaleur du foyer, ferrures et encadrements polis, main-courante, boutons et robinet cuivre jaune.

N. B. — Le foyer est invariablement disposé sur la droite de la cuisinière vue de face.

Modifications facultatives de fabrication

- 1° Suppression des pieds.
- 2° Suppression de la main-courante et de ses supports.
- 3° Substitution au foyer à houille, d'un foyer mixte bois et houille avec porte sur façade.
- 4° Dessus poli.
- 5° Garnitures (main-courante, boutons et robinet) nickelées.
- 6° Mêmes garnitures, ferrures et encadrements nickelés. (Cette disposition, sauf contre-ordre, entraîne le polissage du dessus).
- 7° Four à retour de flamme.

*Voir minorations
au tarif.*

Voir prix au tarif.

*Voir majorations
au tarif.*

DIMENSIONS

Numéros	Dessus		Hauteur		Coup de feu ovale		Diamètres des trous de cuisson	FOUR			FOYER à houille				FOYER bois et houille				Bouillotte		Diam. de la buse	
	Larg.	Prof.	sans pieds	avec pieds	Long.	Larg.		Larg.	Haut.	Prof.	N°	Larg.	Haut.	Prof.	N°	Larg.	Haut.	Prof.	N°	Cont. litres		
Avec bouillotte	291	475	420	355	725	420	208	170×170	215	250	380	1	180	105	207	1	175	125	253	1	3	111
	292	520	420	355	725	420	208	170×170	245	250	380	1	180	105	207	1	175	125	253	2	3	111
	293	570	460	355	725	450	228	170×170	285	250	440	2	205	105	211	2	197	125	257	3	3 ½	111
	294	620	500	355	725	450	228	170×170	315	250	480	2	205	105	211	2	197	125	257	4	5	111
Sans bouillotte	295	475	420	355	725	420	208	170×170	215	250	380	1	180	105	207	1	175	125	253			111
	296	520	420	355	725	420	208	170×170	245	250	380	1	180	105	207	1	175	125	253			111
	297	570	460	355	725	450	228	170×170	285	250	440	2	205	105	211	2	197	125	257			111
	298	620	500	355	725	450	228	170×170	315	250	480	2	205	105	211	2	197	125	257			111

Voir pages 92 à 101 les planches de pièces de rechange des fourneaux tôle et fonte.



ULTIMHEAT®
UNIVERSITY MUSEUM

CUISINIÈRES TOLE et FONTE dites "Américaines".

GENRE
A ARCADE
ET
CHARBONNIER

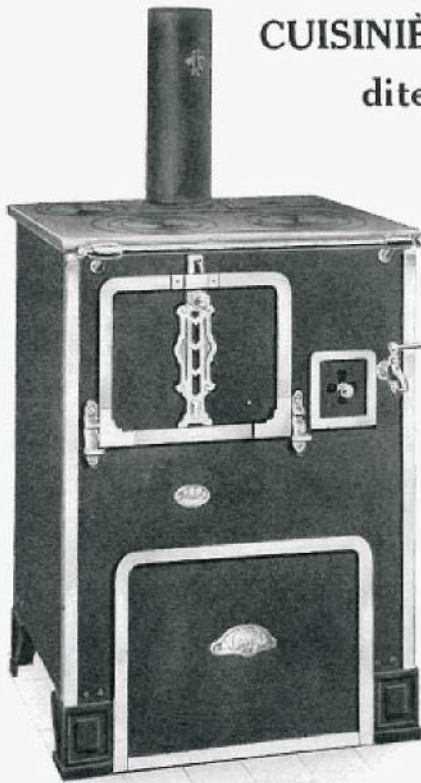

Modèle à bouillotte N^{os} 307 à 310^{bis} représenté avec foyer à houille.

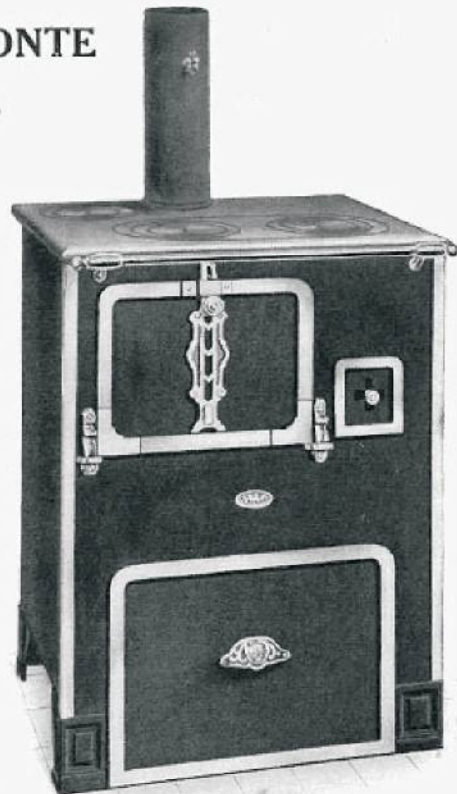

Modèle sans bouillotte N^{os} 311 à 314^{bis} représenté avec foyer à houille.

Dispositions générales

Dessus fonte avec coup de feu ovale comportant deux trous de cuisson, foyer pour l'usage de la houille, bouillotte fonte émaillée (pour la série 307 à 310^{bis} seulement), buse mobile pouvant se placer facultativement dessus ou derrière la cuisinière, cendrier à étoile, four chauffé par rayonnement de la chaleur du foyer, charbonnier monté sur galets, ferrures et encadrements polis, main-courante, boutons et robinet cuivre jaune.

N. B. — Le foyer est invariablement disposé sur la droite de la cuisinière vue de face.

Modifications facultatives de fabrication

- 1^o Suppression du charbonnier.
- 2^o Suppression de la main-courante et de ses supports.
- 3^o Substitution au foyer à houille, d'un foyer mixte bois et houille avec porte sur façade.
- 4^o Dessus poli.
- 5^o Garnitures (main-courante, boutons et robinet) nickelées.
- 6^o Mêmes garnitures, ferrures et encadrements nickelés. (Cette disposition, sauf contre-ordre, entraîne le polissage du dessus).
- 7^o Four à retour de flamme.

Voir minorations au tarif.

Voir prix au tarif.

Voir majorations au tarif.

DIMENSIONS

Numéros	Dessus		Hau- teur	Coup feu ovale		Diamètres des trous de cuisson	FOUR			FOYER à houille			FOYER bois et houille			Bouillotte		Diam. de la buse			
	Larg.	Prof.		Long.	Larg.		Larg.	Haut.	Prof.	N ^o	Larg.	Haut.	Prof.	N ^o	Larg.	Haut.	Prof.		N ^o	Cont. litres	
Avec bouillotte	307	475	420	750	420	208	170×170	215	250	380	1	180	105	207	1	175	125	253	1	3	111
	308	520	420	750	420	208	170×170	245	250	380	1	180	105	207	1	175	125	253	2	3	111
	309	570	460	800	450	228	170×170	285	250	440	2	205	105	211	2	197	125	257	3	3½	111
	310	620	500	800	450	228	170×170	315	250	480	2	205	105	211	2	197	125	257	4	5	111
	310 ^{bis}	675	500	800	450	228	170×170	350	250	480	2	205	105	211	2	197	125	257	4	5	111
Sans bouillotte	311	475	420	750	420	208	170×170	215	250	380	1	180	105	207	1	175	125	253			111
	312	520	420	750	420	208	170×170	245	250	380	1	180	105	207	1	175	125	253			111
	313	570	460	800	450	228	170×170	285	250	440	2	205	105	211	2	197	125	257			111
	314	620	500	800	450	228	170×170	315	250	480	2	205	105	211	2	197	125	257			111
	314 ^{bis}	675	500	800	450	228	170×170	350	250	480	2	205	105	211	2	197	125	257			111

Voir pages 92 à 101 les planches de pièces de rechange des fourneaux tôle et fonte.



ULTIMHEAT[®]
UNIVERSITY MUSEUM

FOURNEAU TOLE et FONTE paillasse, à poissonnière dit "Parisien".

N^{os} 320^{ter} à 324.



Modèle représenté avec foyer à houille.

Dispositions générales

Dessus fonte avec coup de feu ovale mobile comportant deux trous de cuisson et une poissonnière, foyer pour l'usage de la houille, bouillotte fonte émaillée, buse au milieu du dessus, deux cendriers, four chauffé par rayonnement de la chaleur du foyer, ferrures et encadrements polis, main-courante, boutons et robinet cuivre jaune.

N. B. — Le foyer et la bouillotte peuvent à volonté être disposés à droite ou à gauche du fourneau. La poissonnière est toujours placée à l'inverse du foyer.

Modifications facultatives de fabrication

- 1^o Suppression de la main-courante et de ses supports (*voir minoration au tarif*).
- 2^o Substitution au foyer à houille, d'un foyer mixte bois et houille avec porte sur façade. *Voir prix au tarif.*
- 3^o Dessus poli.
- 4^o Garnitures (*main-courante, boutons et robinet*) nickelées.
- 5^o Mêmes garnitures, ferrures et encadrements nickelés. (*Cette disposition, sauf contre-ordre, entraîne le polissage du dessus*).
- 6^o Four à retour de flamme.

Voir majorations au tarif.

DIMENSIONS

N ^{os}	Dessus		Haut.	Coup de feu ovale		Diamètres des trous de cuisson	FOUR			FOYER à houille			FOYER bois et houille			Poissonnière		Bouillotte		Buse ovale	Mitre réduite pour tuyau de	
	Larg.	Prof.		Long.	Larg.		Larg.	Haut.	Prof.	N ^{os}	Diamètres	Haut.	N ^{os}	Larg.	Haut.	Prof.	Larg.	Prof.	N ^{os}			Cont. (lit.)
320 ^{ter}	670	400	390	420	210	170×170	210	230	390	Am. 2	205×211	105	Am. 2	197	125	257	180	330	Am. 1	3	165×85	132
320 ^{bis}	720	400	390	420	210	170×170	220	230	390	Am. 2	205×211	105	Am. 2	197	125	257	180	330	Am. 1	3	165×85	132
320	740	400	390	420	210	170×170	250	230	390	Am. 2	205×211	105	Am. 2	197	125	257	180	330	Am. 3	3 1/2	165×85	132
321	800	460	390	450	230	170×170	280	230	450	Am. 2	205×211	105	Am. 2	197	125	257	180	330	Am. 4	5	190×85	139
322	840	500	390	450	230	170×170	290	230	490	Am. 2	205×211	105	Am. 2	197	125	257	195	415	Am. 4	5	190×85	139
323	880	500	390	450	230	170×170	320	230	490	Am. 2	205×211	105	Am. 2	197	125	257	195	415	Am. 4	5	190×85	139
324	920	500	390	450	230	170×170	360	230	490	Ov. 00	210×270	125	1	205	165	350	195	415	Am. 4	5	190×85	139

Voir pages 92 à 101 les planches de pièces de rechange des fourneaux tôle et fonte.



ULTIMHEAT[®]
UNIVERSITY MUSEUM

FOURNEAU TOLE et FONTE à charbonnier et poissonnière dit "Parisien".

Nos 330^{ter} à 334.



Modèle représenté avec foyer à houille.

Dispositions générales

Dessus fonte avec coup de feu ovale mobile comportant deux trous de cuisson et une poissonnière, foyer pour l'usage de la houille, bouillotte fonte émaillée, buse au milieu du dessus, deux cendriers, four chauffé par rayonnement de la chaleur du foyer, charbonnier monté sur galets, ferrures et encadrements polis, main-courante, boutons et robinet cuivre jaune.

N. B. — Le foyer et la bouillotte peuvent à volonté être disposés à droite ou à gauche du fourneau. La poissonnière est toujours placée à l'inverse du foyer.

Modifications facultatives de fabrication

- 1° Suppression de la main-courante et de ses supports.
- 2° Suppression du charbonnier.
- 3° Substitution au foyer à houille, d'un foyer mixte bois et houille avec porte sur façade.
- 4° Dessus poli.
- 5° Garnitures (main-courante, boutons et robinet) nickelées.
- 6° Mêmes garnitures, ferrures et encadrements nickelés. (Cette disposition, sauf contre-ordre, entraîne le polissage du dessus).
- 7° Four à retour de flamme.

Voit minorations ou tarif.

Voit prix ou tarif.

Voit majorations au tarif.

DIMENSIONS

N ^{os}	Dessus		Haut.	Coup de feu ovale		Diamètres des trous de cuisson	FOUR			FOYER à houille			FOYER bois et houille				Poissonnière		Bouillotte		Buse ovale	Mise réduite pour tuyau de
	Larg.	Prof.		Long.	Larg.		Larg.	Haut.	Prof.	N ^{os}	Diamètres	Haut.	N ^{os}	Larg.	Haut.	Prof.	Larg.	Prof.	N ^{os}	Cont. (lit.)		
330 ^{ter}	670	400	750	420	210	170×170	210	230	390	Am. 2	205×211	105	Am. 2	197	125	257	180	330	Am. 1, 2	3	165×85	132
330 ^{bis}	720	400	750	420	210	170×170	220	230	390	Am. 2	205×211	105	Am. 2	197	125	257	180	330	Am. 1, 2	3	165×85	132
330	740	400	750	420	210	170×170	250	230	390	Am. 2	205×211	105	Am. 2	197	125	257	180	330	Am. 3	3 1/2	165×85	132
331	800	460	800	450	230	170×170	280	230	450	Am. 2	205×211	105	Am. 2	197	125	257	180	330	Am. 4	5	190×85	139
332	840	500	800	450	230	170×170	290	230	490	Am. 2	205×211	105	Am. 2	197	125	257	195	415	Am. 4	5	190×85	139
333	880	500	800	450	230	170×170	320	230	490	Am. 2	205×211	105	Am. 2	197	125	257	195	415	Am. 4	5	190×85	139
334	920	500	800	450	230	170×170	360	230	490	Ov. 00	210×270	125	1	205	165	350	195	415	Am. 4	5	190×85	139

Voir pages 92 à 101 les planches de pièces de rechange des fourneaux tôle et fonte.



ULTIMHEAT[®]
UNIVERSITY MUSEUM

FOURNEAU TOLE et FONTE avec étuve dit "Genre Saint-Étienne".

Nos 158 à 166.

CONSTRUCTION FORTE.



Dispositions générales

Dessus sans coup de feu comportant deux trous de cuisson pour les dimensions 60 à 75 % inclus et quatre trous pour les dimensions à partir de 80 %, foyer à houille avec porte sur façade et feu visible, bouillotte fonte émaillée montée sur panache cuivre rouge, buse au milieu, un cendrier plein, un four, un registre de retour de flamme se manoeuvrant de l'intérieur, une étuve, ferrures et encadrements polis, main-courante, supports, boutons, boutons et robinet cuivre jaune.

N. B. — Le foyer peut à volonté être disposé à droite ou à gauche du fourneau. La bouillotte est toujours placée à l'inverse du foyer.

Modifications facultatives de fabrication

- 1^o Suppression du robinet (bouillotte sans tubulure) (voir minoration au tarif).
- 2^o Dessus poli.
- 3^o Garnitures (main-courante, boutons, robinet et panache) nickelées.
- 4^o Mêmes garnitures, ferrures et encadrements nickelés. (Cette disposition, sauf contre-ordre, entraîne le polissage du dessus).
- 5^o Substitution d'un robinet à pression, au robinet à rodage ordinaire.
- 6^o Substitution de tôles lustrées, aux tôles de façade et de côtés.
- 7^o Substitution d'une barre main-courante nickelée circulaire ou enveloppante, à la barre de façade.

Voir majorations au tarif.

Adjonction facultative

- Copettes porcelaine et cuivre sur le couvercle de la bouillotte (prix sur demande).

DIMENSIONS

N ^o	Dessus		Haut.	Diamètres des trous de cuisson	FOUR			ÉTUVE			FOYER à houille			Bouillotte		Buse ovale	Mitre réduite pour tuyau de
	Larg.	Prof.			Larg.	Haut.	Prof.	Larg.	Haut.	Prof.	Prof.	Haut.	Larg.	N ^o	Conten. (litres)		
158	600	450	800	185×220	240	250	280	390	180	280	275	155	135	00	5	190×85	139
159	650	470	800	185×220	270	250	300	420	180	300	275	155	135	00	5	190×85	139
160	700	495	800	185×220	300	250	325	460	180	325	319	155	135	0	7	190×85	139
161	750	500	800	245×245	310	250	335	490	180	335	330	155	150	0	7	190×85	139
162	800	510	800	130×130×190×245	340	250	345	530	180	345	330	155	150	0	7	190×85	139
163	900	550	800	145×145×190×270	400	250	390	590	180	390	380	155	170	1	11	210×100	153
164	1.000	570	800	145×145×220×285	430	250	415	670	180	415	380	155	170	1	11	210×100	153
165	1.100	650	800	145×145×270×310	480	250	490	730	180	490	435	155	205	2	15	220×100	170
166	1.200	680	800	145×145×270×310	540	250	505	800	180	505	435	155	205	3	25	220×100	170

Voir pages 92 à 101 les planches de pièces de rechange des fourneaux tôle et fonte.



ULTIMHEAT[®]
UNIVERSITY MUSEUM

FOURNEAU TOLE et FONTE à étuve.

N^{os} 167 à 173.

CONSTRUCTION FORTE.



Modèle représenté avec foyer bois et houille.

Dispositions générales

Dessus fonte avec grand coup de feu rectangulaire mobile, comportant deux trous de cuisson, foyer mixte bois et houille avec porte sur façade et feu visible, bouillotte fonte émaillée montée sur panache cuivre rouge, buse derrière la bouillotte, deux cendriers dont un trieur, un four, un registre de retour de flamme commandé par une manette en façade, une étuve, ferrures et encadrements polis, main-courante, supports, boutons et robinet cuivre jaune.

N. B. — Le foyer peut à volonté être disposé à droite ou à gauche du fourneau. La bouillotte ainsi que la buse sont toujours placées à l'inverse du foyer.

Modifications facultatives de fabrication

- 1^o Suppression du robinet (bouillotte sans tubulure). (Voir minorations au tarif.
- 2^o Suppression du cendrier trieur.
- 3^o Substitution au foyer mixte bois et houille, d'un foyer spécial à houille sans porte (voir prix au tarif).
- 4^o Substitution d'un gueulard, au cendrier trieur (sans majoration).
- 5^o Substitution au dessus à deux trous, d'un dessus à quatre trous de cuisson sans coup de feu, à partir du 75 % inclus (sans majoration).
- 6^o Dessus poli.
- 7^o Garnitures (main-courante, boutons, robinet et panache) nickelées.
- 8^o Mêmes garnitures, ferrures et encadrements nickelés. (Cette disposition, sauf contre-ordre, entraîne le polissage du dessus).
- 9^o Substitution de plaques fonte, aux briques réfractaires du foyer (foyer tout fonte).
- 10^o Substitution d'un robinet à pression, au robinet à rodage ordinaire.
- 11^o Substitution de tôles lustrées, aux tôles de façade et de côtés.
- 12^o Substitution d'une barre main-courante nickelée circulaire ou enveloppante, à la barre de façade.

Voir majorations en tarif.

Adjonctions facultatives

- 1^o Contre-plaque en fonte au plafond du four.
- 2^o Buse derrière entre four et étuve.
- 3^o Copettes porcelaine et cuivre sur le couvercle de la bouillotte.

Prix sur demande.

DIMENSIONS

N ^{os}	Dessus		Haut.	Coup de feu rectangulaire		Diamètres des trous de cuisson	FOUR			ETUVE			FOYER à houille			FOYER bois et houille					Bouillotte		Buse ovale	Mètre réduite pour tuyau de
	Larg.	Prof.		Long.	Larg.		Larg.	Haut.	Prof.	Larg.	Haut.	Prof.	N ^{os}	Diamètres	Haut.	Prof. p ^r le bois	Prof. p ^r la houille	Haut. à la parab.	Haut. sous plaque	Larg.	N ^{os}	Cont. (lit.)		
167	600	440	800	475	235	185×185	240	250	410	370	180	410	00	210×270	125	310	195	155	215	135	00	5	190×85	139
168	650	450	800	525	250	200×200	270	250	430	420	180	430	0	230×285	140	330	195	155	215	135	00	5	190×85	139
169	700	475	800	550	265	200×200	300	250	450	460	180	450	0	230×285	140	340	195	155	215	135	0	7	190×85	139
170	750	500	800	590	285	235×235	310	250	475	485	180	475	1	245×295	155	370	230	155	215	150	0	7	190×85	139
171	800	500	800	630	290	250×250	340	250	475	530	180	475	1	245×295	155	370	230	155	215	150	0	7	190×85	139
172	900	555	800	700	335	285×285	400	250	525	600	180	525	2	260×315	160	425	245	155	215	170	1	11	210×100	153
173	1.000	575	800	785	335	285×285	430	250	545	675	180	545	3	305×375	185	445	245	155	215	170	1	11	210×100	153

Voir pages 92 à 101 les planches de pièces de rechange des fourneaux tôle et fonte.

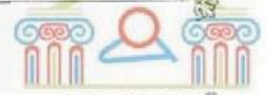

ULTIMHEAT[®]
UNIVERSITY MUSEUM

FOURNEAU TOLE et FONTE, à étuve.

N^{os} 518 à 523.
CONSTRUCTION FORTE.



Modèle représenté avec foyer
bois et houille.

Dispositions générales

Dessus fonte avec coup de feu ovale comportant deux trous de cuisson, foyer mixte bois et houille avec porte sur façade et feu visible, bouillotte fonte émaillée montée sur panache cuivre rouge, buse derrière la bouillotte, deux cendriers dont un trieur, un four, un registre de retour de flamme commandé par une manette en façade, une étuve, ferrures et encadrements polis, main-courante, supports, boutons et robinet cuivre jaune.

N. B. — Le foyer peut à volonté être disposé à droite ou à gauche du fourneau. La bouillotte ainsi que la buse sont toujours placées à l'inverse du foyer.

Modifications facultatives de fabrication

- 1^o Suppression du robinet (bouillotte sans tubulure) (voir minoration au tarif).
- 2^o Substitution au foyer mixte bois et houille, d'un foyer spécial à houille sans porte (voir prix au tarif).
- 3^o Substitution d'un gueulard, au cendrier trieur. La porte de foyer est, dans ce cas, prévue ouvrante. *Sans majoration.*
- 4^o Dessus poli.
- 5^o Garnitures (main-courante, boutons, robinet et panache) nickelées.
- 6^o Mêmes garnitures, ferrures et encadrements nickelés. (Cette disposition, sauf contre-ordre, entraîne le polissage du dessus).
- 7^o Substitution de plaques en fonte, aux briques réfractaires du foyer (foyer tout fonte).
- 8^o Substitution d'un robinet à pression, au robinet à rodage ordinaire.
- 9^o Substitution de tôles lustrées, aux tôles de façade et de côtés.
- 10^o Substitution d'une barre main-courante nickelée circulaire ou enveloppante, à la barre de façade.

*Voir majorations
au tarif*

Adjonctions facultatives

- 1^o Contre-plaque en fonte au plafond du four.
- 2^o Buse derrière entre four et étuve.
- 3^o Copettes porcelaine et cuivre sur le couvercle de la bouillotte.

Prix sur demande

DIMENSIONS

N ^{os}	Dessus		Haut.	Coup de feu ovale		Diamètres des trous de cuisson	FOUR			ETUVE			FOYER à houille			FOYER bois et houille					Bouillotte		Buse ovale	Mitre réduite pour tuyau de
	Larg.	Prof.		Long.	Larg.		Larg.	Haut.	Prof.	Larg.	Haut.	Prof.	N ^{os}	Diamètres	Haut.	Prof. p ^r le bois	Prof. p ^r la houille	Haut. à la parabh.	Haut. sous plaque	Larg.	N ^{os}	Cont. (lit.)		
518	600	440	800	440	230	190×190	240	250	410	370	180	410	00	210×270	125	310	195	155	215	135	00	5	190×85	139
518 ^{1/2}	650	450	800	480	270	200×200	270	250	430	420	180	430	0	230×285	140	330	195	155	215	135	00	5	190×85	139
519	700	475	800	480	270	200×200	300	250	450	460	180	450	0	230×285	140	340	195	155	215	135	0	7	190×85	139
520	750	500	800	550	300	235×235	310	250	475	485	180	475	1	245×295	155	370	230	155	215	150	0	7	190×85	139
521	800	500	800	595	305	235×235	340	250	475	530	180	475	1	245×295	155	370	230	155	215	150	0	7	190×85	139
522	900	555	800	650	330	250×250	400	250	525	600	180	525	2	260×315	160	425	245	155	215	170	1	11	210×100	153
523	1000	575	800	695	340	285×285	430	250	545	675	180	545	3	305×375	185	445	245	155	215	170	1	11	210×100	153

Voir pages 92 à 101 les planches de pièces de rechange des fourneaux tôle et fonte.



ULTIMHEAT[®]
UNIVERSITY MUSEUM

FOURNEAU TOLE et FONTE à étuve.

Nos 524 à 530.

CONSTRUCTION FORTE.



Modèle représenté avec foyer bois et houille.

Dispositions générales

Ne diffèrent de celles du modèle nos 518 à 523 présenté à la page précédente qu'en ce que ce dernier possède deux cendriers dont un trieur alors que celui-ci n'est construit qu'avec un seul cendrier plein.

N. B. — Le foyer peut à volonté être disposé à droite ou à gauche du fourneau. La bouillotte ainsi que la buse sont toujours placées à l'inverse du foyer.

Modifications facultatives de fabrication

- 1° Suppression du robinet (bouillotte sans tubulure) (voir minoration au tarif).
- 2° Substitution au foyer mixte bois et houille, d'un foyer spécial à houille sans porte (voir prix au tarif).
- 3° Dessus poli.
- 4° Garnitures (main-courante, boutons, robinet et panache) nickelées.
- 5° Mêmes garnitures, ferrures et encadrements nickelés. (Cette disposition, sauf contre-ordre, entraîne le polissage du dessus).
- 6° Substitution de plaques en fonte, aux briques réfractaires du foyer (foyer tout fonte).
- 7° Substitution d'un robinet à pression, au robinet à rodage ordinaire.
- 8° Substitution de tôles lustrées, aux tôles de façade et de côtés.
- 9° Substitution d'une barre main-courante nickelée circulaire ou enveloppante, à la barre de façade.

Voir majorations au tarif

Adjonctions facultatives

- 1° Contre-plaque en fonte au plafond du four.
- 2° Buse derrière entre four et étuve.
- 3° Copettes porcelaine et cuivre sur le couvercle de la bouillotte.

Prix sur demande

DIMENSIONS

Nos	Dessus		Haut.	Coup de feu ovale		Diamètres des trous de cuisson	FOUR			ÉTUVE			FOYER à houille			FOYER bois et houille					Bouillotte		Buse ovale	Mitre réduite pour tuyau de
	Larg.	Prof.		Long.	Larg.		Larg.	Haut.	Prof.	Larg.	Haut.	Prof.	Nos	Diamètres	Haut.	Prof. p ^r le bois	Prof. p ^r la houille	Haut. à la parab.	Haut. sous plaque	Larg.	Nos	Cont. (lit.)		
524	600	440	800	440	230	190x190	240	250	410	370	180	410	00	210x270	125	310	195	155	215	135	00	5	190x85	139
525	650	450	800	480	270	200x200	270	250	430	420	180	430	0	230x285	140	330	195	155	215	135	00	5	190x85	139
526	700	475	800	480	270	200x200	300	250	450	460	180	450	0	230x285	140	340	195	155	215	135	0	7	190x85	139
527	750	500	800	550	300	235x235	310	250	475	485	180	475	1	245x295	155	370	230	155	215	150	0	7	190x85	139
528	800	500	800	595	305	235x235	340	250	475	530	180	475	1	245x295	155	370	230	155	215	150	0	7	190x85	139
529	900	555	800	650	330	250x250	400	250	525	600	180	525	2	260x315	160	425	245	155	215	170	1	11	210x100	153
530	1000	575	800	695	340	285x285	430	250	545	675	180	545	3	305x375	185	445	245	155	215	170	1	11	210x100	153

Voir pages 92 à 101 les planches de pièces de rechange des fourneaux tôle et fonte.



ULTIMHEAT®
UNIVERSITY MUSEUM

FOURNEAU TOLE et FONTE à charbonnier.

Nos 524^{bis} à 530^{bis}.
CONSTRUCTION FORTE.



Modèle représenté
avec foyer à houille.

Dispositions générales

Dessus fonte avec coup de feu ovale mobile comportant deux trous de cuisson, foyer mixte bois et houille avec porte sur façade et feu visible, bouillotte fonte émaillée montée sur panache cuivre rouge, buse derrière la bouillotte, un cendrier plein à étoile, un four, un registre de retour de flamme commandé par une manette en façade, un charbonnier monté sur galets, ferrures et encadrements polis, main-courante, supports, boutons et robinet cuivre jaune.

N. B. — Le foyer peut à volonté être disposé à droite ou à gauche du fourneau. La bouillotte ainsi que la buse sont toujours placées à l'inverse du foyer.

Modifications facultatives de fabrication

- 1° Suppression du charbonnier.
- 2° Suppression du robinet (bouillotte sans tubulure). } *Voir minorations au tarif.*
- 3° Substitution au foyer mixte bois et houille, d'un foyer spécial à houille sans porte (voir prix au tarif).
- 4° Dessus poli.
- 5° Garnitures (main-courante, boutons, robinet et panache) nickelées.
- 6° Mêmes garnitures, ferrures et encadrements nickelés. (Cette disposition, sauf contre-ordre, entraîne le polissage du dessus). } *Voir majorations au tarif.*
- 7° Substitution de plaques en fonte, aux briques réfractaires du foyer (foyer tout fonte).
- 8° Substitution d'un robinet à pression, au robinet à rodage ordinaire.
- 9° Substitution de tôles lustrées, aux tôles ordinaires de façade et de côtés.
- 10° Substitution d'une barre main-courante nickelée circulaire ou enveloppante, à la barre de façade.

Adjonctions facultatives

- 1° Contre-plaque en fonte au plafond du four.
- 2° Buse derrière entre four et charbonnier.
- 3° Cueurard à la porte de foyer dans le genre bois et houille. La porte dans ce cas est prévue ouvrante. } *Prix sur demande.*
- 4° Copettes porcelaine et cuivre sur le couvercle de la bouillotte.

DIMENSIONS

N ^o	Dessus		Haut.	Coup de feu ovale		Diamètres des trous de cuisson	FOUR			FOYER à houille			FOYER bois et houille					Bouillotte		Buse ovale	Mise réduite pour tuyau de
	Larg.	Prof.		Long.	Larg.		Larg.	Haut.	Prof.	N ^o	Diamètres	Haut.	Prof. pour le bois	Prof. pour la houille	Haut à la parab.	Haut. sous plaque	Larg.	N ^o	Cont. (litres)		
524 ^{bis}	600	440	800	440	230	190×190	240	250	410	00	210×270	125	310	195	155	215	135	00	5	190×85	139
525 ^{bis}	650	450	800	480	270	200×200	270	250	430	0	230×285	140	330	195	155	215	135	00	5	190×85	139
526 ^{bis}	700	475	800	480	270	200×200	300	250	450	0	230×285	140	340	195	155	215	135	0	7	190×85	139
527 ^{bis}	750	500	800	550	300	235×235	310	250	475	1	245×295	155	370	230	155	215	150	0	7	190×85	139
528 ^{bis}	800	500	800	595	305	235×235	340	250	475	1	245×295	155	370	230	155	215	150	0	7	190×85	139
529 ^{bis}	900	555	800	650	330	250×250	400	250	525	2	260×315	160	425	245	155	215	170	1	11	210×100	153
530 ^{bis}	1.000	575	800	695	340	285×285	430	250	545	3	305×375	185	445	245	155	215	170	1	11	210×100	153

Voir pages 92 à 101 les planches de pièces de rechange des fourneaux tôle et fonte.



ULTIMHEAT®
UNIVERSITY MUSEUM

N^{os} 567 à 575.
CONSTRUCTION FORTE.

FOURNEAU TOLE et FONTE
à étuve.



Modèle représenté avec foyer bois et houille.

Dispositions générales

Dessus fonte avec grand coup de feu rectangulaire mobile comportant deux trous de cuisson, foyer mixte bois et houille avec porte sur façade et feu visible, bouillotte fonte émaillée montée sur panache cuivre rouge, buse mobile pouvant se placer facultativement derrière la bouillotte, au milieu du dessus et derrière entre four et étuve (modèle déposé), deux cendriers dont un trieur, un four, un registre de retour de flamme commandé par une manette en façade, une étuve, ferrures et encadrements polis, main-courante, supports, boutons et robinet cuivre jaune.

N. B. — Le foyer peut à volonté être disposé à droite ou à gauche du fourneau. La bouillotte ainsi que la buse de côté sont toujours placées à l'inverse du foyer.

Modifications facultatives de fabrication

- 1^o Suppression du robinet (bouillotte sans tubulure).
- 2^o Suppression du cendrier trieur.
- 3^o Substitution au foyer mixte bois et houille, d'un foyer spécial à houille sans porte (voir prix au tarif).
- 4^o Substitution d'un gueulard, au cendrier trieur (sans majoration).
- 5^o Dessus poli.
- 6^o Garnitures (main-courante, boutons, robinet et panache) nickelées.
- 7^o Mêmes garnitures, ferrures et encadrements nickelés. (Cette disposition, sauf contre-ordre, entraîne le polissage du dessus).
- 8^o Substitution de plaques en fonte, aux briques réfractaires du foyer (foyer tout fonte).
- 9^o Substitution d'un robinet à pression, au robinet à rodage ordinaire.
- 10^o Substitution de tôles lustrées, aux tôles ordinaires de façade et de côtés.
- 11^o Substitution d'une barre main-courante nickelée circulaire ou enveloppante, à la barre de façade.

Voir majorations au tarif.

Adjonctions facultatives

- 1^o Contre-plaque en fonte au plafond du four.
- 2^o Copettes porcelaine et cuivre sur le couvercle de la bouillotte.

Prix sur demande.

DIMENSIONS

N ^{os}	Dessus		Haut.	Coup de feu rectangulaire		Diamètres des trous de cuisson	FOUR			ETUVE			FOYER à houille			FOYER à bois et houille					Bouillotte		Base ovale	Mitre réduite pour tuyau de
	Larg.	Prof.		Long.	Larg.		Larg.	Haut.	Prof.	Larg.	Haut.	Prof.	N ^{os}	Diamètres	Haut.	Prof. p ^r le bois	Prof. p ^r la houille	Haut. à la parab.	Haut. sous plaque	Larg.	N ^{os}	Cont. (lit.)		
567	600	430	800	495	235	185×185	240	250	350	390	180	410	00	210×270	125	310	195	155	215	135	00	5	190×85	139
568	650	450	800	525	250	200×200	270	250	370	420	180	430	0	230×285	140	330	195	155	215	135	00	5	190×85	139
569	700	470	800	550	265	200×200	300	250	390	460	180	450	0	230×285	140	340	195	155	215	135	0	7	190×85	139
570	750	500	800	590	285	235×235	310	250	420	485	180	475	1	245×295	155	370	230	155	215	150	0	7	190×85	139
571	800	500	800	630	290	250×250	340	250	420	530	180	475	1	245×295	155	370	230	155	215	150	0	7	190×85	139
572	900	555	800	700	335	285×285	400	250	455	600	180	525	2	260×315	160	425	245	155	215	170	1	11	210×100	153
573	1.000	575	800	785	335	285×285	430	250	475	675	180	545	3	305×375	185	445	245	155	215	170	1	11	210×100	153
574	1.100	610	800	800	355	285×285	480	250	510	720	180	580	3	305×375	185	480	280	155	215	205	2	15	220×100	170
575	1.200	660	800	905	405	285×285	540	250	560	830	180	630	■ 1	300×400	170	530	280	155	215	205	3	25	220×100	170

Voir pages 92 à 101 les planches de pièces de rechange des fourneaux tôle et fonte.



ULTIMHEAT[®]
UNIVERSITY MUSEUM

N^{os} 567^{bis} à 575^{bis}
CONSTRUCTION FORTE.

FOURNEAU TOLE et FONTE, à charbonnier.

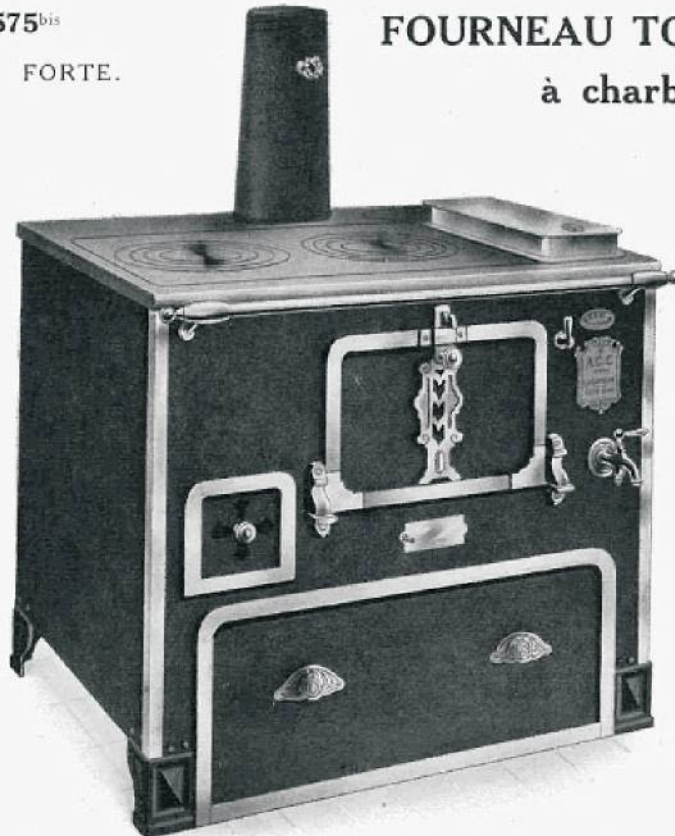

Modèle représenté avec foyer à houille.

Dispositions générales

Dessus fonte avec grand coup de feu rectangulaire mobile comportant deux trous de cuisson, foyer mixte bois et houille avec porte sur façade et feu visible, bouillotte fonte émaillée montée sur panache cuivre rouge, buse mobile pouvant se placer facultativement derrière la bouillotte, au milieu du dessus et derrière entre four et charbonnier (modèle déposé), un cendrier à étoile, un four, un registre de retour de flamme commandé par une manette en façade, un charbonnier monté sur galets, ferrures et encadrements polis, main-courante, supports, boutons et robinet cuivre jaune.

N. B. — Le foyer peut à volonté être disposé à droite ou à gauche du fourneau. La bouillotte ainsi que la buse de côté sont toujours placées à l'inverse du foyer.

Modifications facultatives de fabrication

- 1^o Suppression du robinet (bouillotte sans tubulure). (Voir majorations au tarif.
- 2^o Suppression du charbonnier.
- 3^o Substitution au foyer mixte bois et houille, d'un foyer spécial à houille sans porte (voir prix au tarif).
- 4^o Dessus poli.
- 5^o Garnitures (main-courante, boutons, robinet et panache) nickelées.
- 6^o Mêmes garnitures, ferrures et encadrements nickelés. (Cette disposition, sauf contre-ordre, entraîne le polissage du dessus).
- 7^o Substitution de plaques en fonte, aux briques réfractaires du foyer (foyer tout fonte).
- 8^o Substitution d'un robinet à pression, au robinet à rodage ordinaire.
- 9^o Substitution de tôles lustrées, aux tôles ordinaires de façade et de côtés.
- 10^o Substitution d'une barre main-courante nickelée circulaire ou enveloppante, à la barre de façade.

Voit majorations au tarif.

Adjonctions facultatives

- 1^o Contre-plaque en fonte au plafond du four.
- 2^o Guculard à la porte de foyer dans le genre bois et houille.
- 3^o Copettes porcelaine et cuivre sur le couvercle de la bouillotte. } Prix sur demande.

DIMENSIONS

N ^{os}	Dessus		Haut.	Coup de feu rectang.		Diamètres des trous de cuisson	FOUR			FOYER à houille			FOYER bois et houille					Bouillotte		Buse ovale	Mitre réduite pour tuyau de
	Larg.	Prof.		Long.	Larg.		Larg.	Haut.	Prof.	N ^{os}	Diamètres	Haut.	Prof. pour le bois	Prof. p' la houille	Haut. à la parab.	Haut. sous plaque	Larg.	N ^{os}	Cont. (litres)		
567 ^{bis}	600	430	800	495	235	185×185	240	250	350	Ov. 00	210×270	125	310	195	155	215	135	00	5	190×85	139
568 ^{bis}	650	450	800	525	250	200×200	270	250	370	» 0	230×285	140	330	195	155	215	135	00	5	190×85	139
569 ^{bis}	700	470	800	550	265	200×200	300	250	390	» 0	230×285	140	340	195	155	215	135	0	7	190×85	139
570 ^{bis}	750	500	800	590	285	235×235	310	250	420	» 1	245×295	155	370	230	155	215	150	0	7	190×85	139
571 ^{bis}	800	500	800	630	290	250×250	340	250	420	» 1	245×295	155	370	230	155	215	150	0	7	190×85	139
572 ^{bis}	900	555	800	700	335	285×285	400	250	455	» 2	260×315	160	425	245	155	215	170	1	11	210×100	153
573 ^{bis}	1.000	575	800	785	335	285×285	430	250	475	» 3	305×375	185	445	245	155	215	170	1	11	210×100	153
574 ^{bis}	1.100	610	800	800	355	285×285	480	250	510	» 3	305×375	185	480	280	155	215	205	2	15	220×100	170
575 ^{bis}	1.200	660	800	905	405	285×285	540	250	560	■ 1	300×400	170	530	280	155	215	205	3	25	220×100	170

Voit pages 92 à 101 les planches de pièces de rechange des fourneaux tôle et fonte.

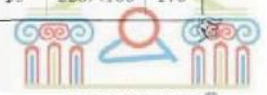

ULTIMHEAT[®]
UNIVERSITY MUSEUM

N^{os} 582 à 590.
CONSTRUCTION FORTE.

FOURNEAU TOLE et FONTE,
à étuve.

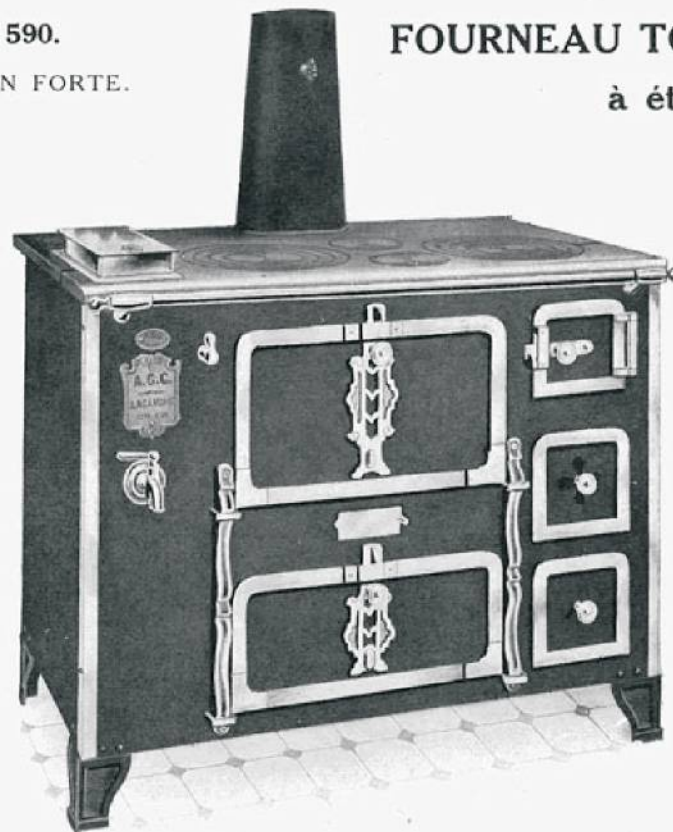

Modèle représenté avec foyer bois et houille.

Dispositions générales

Dessus sans coup de feu comportant deux trous de cuisson pour les dimensions 60 à 70 % inclus et quatre trous pour les dimensions à partir de 75 %, foyer mixte bois et houille avec porte sur façade et feu visible, bouillotte fonte émaillée montée sur panache cuivre rouge, buse mobile pouvant se placer facultativement derrière la bouillotte, au milieu du dessus et derrière entre four et étuve (modèle déposé), deux cendriers dont un trieur, un four, un registre de retour de flamme commandé par une manette en façade, une étuve, ferrures et encadrements polis, main-courante, supports, boutons et robinet cuivre jaune.

N. B. Le foyer peut à volonté être disposé à droite ou à gauche du fourneau. La bouillotte ainsi que la buse de côté sont toujours placées à l'inverse du foyer.

Modifications facultatives de fabrication

- 1^o Suppression du robinet (bouillotte sans tubulure). } Voir minoration au tarif.
- 2^o Suppression du cendrier trieur.
- 3^o Substitution au foyer mixte bois et houille, d'un foyer spécial à houille sans porte (voir prix au tarif).
- 4^o Substitution d'un gueulard, au cendrier trieur (sans majoration).
- 5^o Dessus poli.
- 6^o Garnitures (main-courante, boutons, robinet et panache) nickelées.
- 7^o Mêmes garnitures, ferrures et encadrements nickelés. (Cette disposition, sauf contre-ordre, entraîne le polissage du dessus). } Voir majorations au tarif.
- 8^o Substitution de plaques en fonte, aux briques réfractaires du foyer (foyer tout fonte).
- 9^o Substitution d'un robinet à pression, au robinet à rodage ordinaire.
- 10^o Substitution de tôles lustrées, aux tôles ordinaires de façade et de côtés.
- 11^o Substitution d'une barre main-courante nickelée circulaire ou enveloppante, à la barre de façade.

Adjonctions facultatives

- 1^o Contre-plaque en fonte au plafond du four.
- 2^o Copettes porcelaine et cuivre sur le couvercle de la bouillotte. } Prix sur demande.

DIMENSIONS

N ^o	Dessus		Haut.	Diamètres des trous de cuisson	FOUR			ÉTUVE			FOYER à houille			FOYER bois et houille				Bouillotte		Buse ovale	Mitre réduite pour tuyau de	
	Larg.	Prof.			Larg.	Haut.	Prof.	Larg.	Haut.	Prof.	N ^o	Diamètres	Haut.	Prof. p ^r le bois	Prof. p ^r la houille	Haut. à la parab.	Haut. sous plaque	Larg.	N ^o			Cont. (lit.)
582	600	430	800	235×185	240	250	350	390	180	410	00	210×270	125	310	195	155	215	135	00	5	190×85	139
583	650	450	800	235×185	270	250	370	420	180	430	0	230×285	140	330	195	155	215	135	00	5	190×85	139
584	700	470	800	235×185	300	250	390	460	180	450	0	230×285	140	340	195	155	215	135	0	7	190×85	139
585	750	500	800	235×185×135×135	310	250	420	485	180	475	1	245×295	155	370	230	155	215	150	0	7	190×85	139
586	800	500	800	235×185×135×135	340	250	420	530	180	475	1	245×295	155	370	230	155	215	150	0	7	190×85	139
587	900	555	800	290×240×135×135	400	250	455	600	180	525	2	260×315	160	425	245	155	215	170	1	11	210×100	153
588	1 000	575	800	290×290×135×135	430	250	475	675	180	545	3	305×375	185	445	245	155	215	170	1	11	210×100	153
589	1.100	610	800	300×250×150×150	480	250	510	720	180	580	3	305×375	185	480	280	155	215	205	2	15	220×100	170
590	1.200	660	800	300×300×150×150	540	250	560	830	180	630	■ 1	300×400	170	530	280	155	215	205	3	25	220×100	170

Voir pages 92 à 101 les planches de pièces de rechange des fourneaux tôle et fonte.



ULTIMHEAT[®]
UNIVERSITY MUSEUM

FOURNEAU TOLE et FONTE, à étuve.

SÉRIE LUXE. — Tôles lustrées glacées et noircies au feu.

N^{os} 618 à 623.

CONSTRUCTION FORTE.



Modèle représenté avec foyer
bois et houille.

Dispositions générales

Dessus fonte poli fin avec coup de feu mobile comportant deux trous de cuisson, foyer mixte bois et houille avec porte sur façade et feu visible, bouillotte fonte émaillée montée sur panache cuivre rouge nickelé, buse derrière la bouillotte, deux cendriers dont un trieur, un four, un registre de retour de flamme commandé par une manette en façade, une étuve, garnitures, ferrures et encadrements nickelés, robinet cuivre jaune nickelé avec poignée faïence.

N. B. Le foyer peut à volonté être disposé à droite ou à gauche du fourneau. La buse ainsi que la bouillotte sont toujours placées à l'inverse du foyer.

Fabrication

Tôles de façade et des côtés lustrées glacées et noircies au feu, dessus poli fin, toutes garnitures, ferrures, encadrements et pieds nickelés. Garnissage intérieur réfractaire à revêtement tôle.

Modifications facultatives de fabrication

- 1^o Suppression du cendrier trieur (*voir minoration au tarif*).
- 2^o Substitution d'un gueulard, au cendrier trieur. La porte du foyer est dans ce cas prévue ouvrante (*sans majoration*).
- 3^o Substitution au foyer mixte bois et houille, d'un foyer spécial à houille sans porte (*voir prix au tarif*).
- 4^o Substitution de plaques fonte, aux briques réfractaires du foyer (*foyer tout fonte*).
- 5^o Substitution d'un robinet à pression, au robinet à rodage ordinaire.
- 6^o Substitution d'une barre main-courante nickelée circulaire ou enveloppante, à la barre de façade.

*Voir majorations
au tarif.*

Adjonctions facultatives

- 1^o Contre-plaque en fonte au plafond du four.
- 2^o Buse derrière entre four et étuve.
- 3^o Copettes porcelaine et cuivre sur le couvercle de la bouillotte.

Prix sur demande.

DIMENSIONS

N ^{os}	Dessus		Haut.	Coup de feu ovale		Diamètres des trous de cuisson	FOUR			ÉTUVE			FOYER à houille			FOYER bois et houille					Bouillotte		Buse ovale	Mitre réduite pour tuyau de
	Larg.	Prof.		Long.	Larg.		Larg.	Haut.	Prof.	Larg.	Haut.	Prof.	N ^{os}	Diamètres	Haut.	Prof. p' le bois	Prof. p' la houille	Haut. à la parab.	Haut. sous plaque	Larg.	N ^{os}	Cont. (lit.)		
618	600	440	800	440	230	190×190	240	250	410	370	180	410	00	210×270	125	310	195	155	215	135	00	5	190×85	139
618 ^{1/2}	650	450	800	480	270	200×200	270	250	430	420	180	430	0	230×285	140	330	195	155	215	135	00	5	190×85	139
619	700	475	800	480	270	200×200	300	250	450	460	180	450	0	230×285	140	340	195	155	215	135	0	7	190×85	139
620	750	500	800	550	300	235×235	310	250	475	485	180	475	1	245×295	155	370	230	155	215	150	0	7	190×85	139
621	800	500	800	595	305	235×235	340	250	475	530	180	475	1	245×295	155	370	230	155	215	150	0	7	190×85	139
622	900	555	800	650	330	250×250	400	250	525	600	180	525	2	260×315	160	425	245	155	215	170	1	11	210×100	153
623	1.000	575	800	695	340	285×285	430	250	545	675	180	545	3	305×375	185	445	245	155	215	170	1	11	210×100	153

Voir pages 92 à 101 les planches de pièces de rechange des fourneaux tôle et fonte.



ULTIMHEAT[®]
UNIVERSITY MUSEUM

FOURNEAU TÔLE et FONTE, à étuve.

Nos 667 à 675.
CONSTRUCTION FORTE.

SÉRIE LUXE. — Tôles lustrées glacées et noircies au feu.



Modèle représenté avec foyer bois et houille.

Dispositions générales

Dessus fonte poli fin avec grand coup de feu rectangulaire mobile comportant deux trous de cuisson, foyer mixte bois et houille avec porte sur façade et feu visible, bouillotte fonte émaillée montée sur panache cuivre rouge nickelé, buse mobile pouvant se placer facultativement derrière la bouillotte, au milieu du dessus et derrière entre four et étuve (modèle déposé), deux cendriers dont un trieur, un four, un registre de retour de flamme commandé par une manette en façade, une étuve, garnitures, ferrures et encadrements nickelés, robinet cuivre nickelé avec poignée faïence.

N. B. — Le foyer peut à volonté être disposé à droite ou à gauche du fourneau. La bouillotte ainsi que la buse de côté sont toujours placées à l'inverse du foyer.

Fabrication

Tôles de façade et des côtés lustrées glacées et noircies au feu, dessus poli fin, toutes garnitures, ferrures, encadrements et pieds nickelés. Garnissage intérieur réfractaire à revêtement tôle.

Modifications facultatives de fabrication

- 1° Suppression du cendrier trieur (voir minoration au tarif).
- 2° Substitution d'un gueulard, au cendrier trieur.
- 3° Substitution d'un dessus à 4 trous de cuisson, au dessus à 2 trous (à partir de 75 % seulement).
- 4° Substitution d'un foyer spécial à houille sans porte, au foyer mixte bois et houille (voir prix au tarif).
- 5° Substitution de plaques fonte, aux briques réfractaires du foyer (foyer tout fonte).
- 6° Substitution d'un robinet à pression, au robinet à rodage ordinaire.
- 7° Substitution d'une barre main-courante nickelée circulaire ou enveloppante, à la barre de façade.

Sans majoration.

Voir majorations au tarif.

Adjonctions facultatives

- 1° Contre-plaque en fonte au plafond du four.
- 2° Copettes porcelaine et cuivre sur le couvercle de la bouillotte.

Prix sur demande.

DIMENSIONS

Nos	Dessus		Haut.	Coup de feu rectangul.		Diamètres des trous de cuisson	FOUR			ÉTUVE			FOYER à houille			FOYER bois et houille					Bouillotte		Buse ovale	Mitre réduite pour tuyau de
	Larg.	Prof.		Long.	Larg.		Larg.	Haut.	Prof.	Larg.	Haut.	Prof.	N°	Diamètres	Haut.	Prof. p ^r le bois	Prof. p ^r la houille	Haut. à la parab.	Haut. sous plaque	Larg.	N°	Cont. (lit.)		
667	600	430	800	495	235	185×185	240	250	350	390	180	410	00	210×270	125	310	195	155	215	135	00	5	190×85	139
668	650	450	800	525	250	200×200	270	250	370	420	180	430	0	230×285	140	330	195	155	215	135	00	5	190×85	139
669	700	470	800	550	265	200×200	300	250	390	460	180	450	0	230×285	140	340	195	155	215	135	0	7	190×85	139
670	750	500	800	590	285	235×235	310	250	420	485	180	475	1	245×295	155	370	230	155	215	150	0	7	190×85	139
671	800	500	800	630	290	250×250	340	250	420	530	180	475	1	245×295	155	370	230	155	215	150	0	7	190×85	139
672	900	555	800	700	335	285×285	400	250	455	600	180	525	2	260×315	160	425	245	155	215	170	1	11	210×100	153
673	1000	575	800	785	335	285×285	430	250	475	675	180	545	3	305×375	185	445	245	155	215	170	1	11	210×100	153
674	1100	610	800	800	355	285×285	480	250	510	720	180	580	3	305×375	185	480	280	155	215	205	2	15	220×100	170
675	1200	660	800	905	405	285×285	540	250	560	830	180	630	1	300×400	170	530	280	155	215	205	3	25	220×100	170

Voir pages 92 à 101 les planches de pièces de rechange des fourneaux tôle et fonte.



N^{os} 769 à 773.
CONSTRUCTION FORTE.

FOURNEAU TÔLE et FONTE, à étuve.

Tôle émaillée céramique.



Modèle représenté avec foyer
bois et houille.

Dispositions générales

Dessus fonte poli fin avec grand coup de feu rectangulaire mobile comportant deux trous de cuisson, foyer mixte bois et houille avec porte sur façade et feu visible, bouillotte fonte émaillée montée sur panache cuivre rouge nickelé, buse mobile pouvant se placer facultativement derrière la bouillotte, au milieu du dessus et derrière entre four et étuve (modèle déposé), deux cendriers dont un trieur, un four, un registre de retour de flamme commandé par une manette en façade, une étuve, garnitures, ferrures et encadrements nickelés, robinet cuivre nickelé avec poignée faïence.

N. B. — Le foyer peut à volonté être disposé à droite ou à gauche du fourneau. La bouillotte ainsi que la buse de côté sont toujours placées à l'inverse du foyer.

Fabrication

Façade et côtés tôle émaillée céramique (voir page 39 la planche des émaux), dessus poli fin, toutes garnitures, ferrures, encadrements et pieds nickelés. Garnissage réfractaire à revêtement tôle. La façade et les côtés sont à double paroi ; la série de trous percés en haut du côté du foyer pour l'évacuation de la chaleur et la préservation de l'émail fait en même temps office de bouche d'air chaud.

Modifications facultatives de fabrication

- 1^o Suppression du cendrier trieur (voir minoration au tarif).
- 2^o Substitution d'un gueulard, au cendrier trieur.
- 3^o Substitution d'un dessus à quatre trous de cuisson, au dessus à deux trous (à partir du 80^o seulement).
- 4^o Substitution de pieds émaillés, aux pieds nickelés.
- 5^o Substitution d'un foyer spécial à houille sans porte, au foyer mixte bois et houille.
- 6^o Suppression de l'un ou des deux côtés émaillés qui sont alors prévus en tôle lustrée.
- 7^o Substitution de plaques fonte, aux briques réfractaires du foyer (foyer tout fonte).
- 8^o Substitution d'un robinet à pression, au robinet à rodage ordinaire.
- 9^o Substitution d'une barre main-courante nickelée circulaire ou enveloppante, à la barre de façade.

Sans majoration.

Voir prix au tarif.

Voir majorations
au tarif.

Adjonctions facultatives

- 1^o Contre-plaque en fonte au plafond du four.
- 2^o Copettes porcelaine et cuivre sur le couvercle de bouillotte.

Prix sur demande.

DIMENSIONS

N ^{os}	Dessus			Coup de feu rectangulaire		Diamètres des trous de cuisson	FOUR			ÉTUVE			FOYER à houille			FOYER bois et houille					Bouillotte		Buse ovale	Mitre réduite pour tuyau de
	Larg.	Prof.	Haut.	Long.	Larg.		Larg.	Haut.	Prof.	Larg.	Haut.	Prof.	N ^{os}	Diamètres	Haut.	Prof. p' le bois	Prof. p' la houille	Haut. à la parab.	Haut. sous plaque	Larg.	N ^{os}	Cont. (lit.)		
769	700	470	800	550	265	200×200	300	250	390	460	180	450	0	230×285	140	340	195	155	215	135	0	7	190×85	139
771	800	500	800	630	290	250×250	340	250	420	530	180	475	1	245×295	155	370	230	155	215	150	0	7	190×85	139
772	900	555	800	700	335	285×285	400	250	455	600	180	525	2	260×315	160	425	245	155	215	170	1	11	210×100	153
773	1.000	575	800	785	335	285×285	430	250	475	675	180	545	3	305×375	185	445	245	155	215	170	1	11	210×100	153

Voir pages 92 à 101 les planches de pièces de rechange des fourneaux tôle et fonte.



ULTIMHEAT[®]
UNIVERSITY MUSEUM

FOURNEAU TOLE et FONTE, à étuve.

N^{os} 869 à 873.

CONSTRUCTION FORTE.

Tôle émaillée et décorée sur fond ivoire.



Modèle représenté avec barre circulaire.

Dispositions générales

Dessus fonte poli fin avec grand coup de feu rectangulaire comportant deux trous de cuisson, foyer mixte bois et houille avec porte sur façade et feu visible, bouillotte fonte émaillée montée sur panache cuivre nickelé, buse mobile pouvant se placer facultativement derrière la bouillotte, au milieu du dessus et derrière entre four et étuve (modèle déposé), deux cendriers dont un trieur, un four, un registre de retour de flamme commandé par une manette en façade, une étuve, garnitures, ferrures et encadrements nickelés, robinet cuivre nickelé avec poignée faïence.

N. B. — Le foyer peut à volonté être disposé à droite ou à gauche du fourneau. La bouillotte ainsi que la buse de côté sont toujours placées à l'inverse du foyer.

Fabrication

Façade et côtés tôle émaillée et décorée (*décor roses*) sur fond ivoire, dessus poli fin, toutes garnitures, ferrures, encadrements et pieds nickelés. Garnissage réfractaire à revêtement tôle. La façade et les côtés sont à double paroi; la série de trous percés en haut du côté du foyer pour l'évacuation de la chaleur et la préservation de l'émail fait en même temps office de bouche d'air chaud.

Modifications facultatives de fabrication

- 1^o Substitution d'un dessus à quatre trous de cuisson, au dessus à deux trous (*à partir du 75% seulement*).
- 2^o Substitution de pieds émaillés, aux pieds nickelés.
- 3^o Suppression de l'un ou des deux côtés émaillés qui sont alors prévus en tôle lustrée.
- 4^o Substitution de plaques fonte, aux briques réfractaires du foyer (*foyer tout fonte*).
- 5^o Substitution d'un robinet à pression, au robinet à rodage ordinaire.
- 6^o Substitution d'une barre main-courante nickelée circulaire ou enveloppante, à la barre de façade.

*Sans majoration.
Voir prix au tarif.
Voir majorations
au tarif.*

Adjonctions facultatives

- 1^o Contre-plaque en fonte au plafond du four.
- 2^o Copettes porcelaine et cuivre sur le couvercle de bouillotte.

Prix sur demande.

DIMENSIONS

N ^{os}	Dessus		Haut.	Coup de feu rectangulaire		Diamètres des trous de cuisson	FOUR			ÉTUVE			FOYER bois et houille					Bouillotte		Buse ovale	Mitre réduite pour tuyau de
	Larg.	Prof.		Long.	Larg.		Larg.	Haut.	Prof.	Larg.	Haut.	Prof.	Prof. pour le bois	Prof. pour la houille	Haut. à la parab.	Haut. sous plaque	Larg.	N ^{os}	Cont. (litres)		
869	700	470	800	550	265	200×200	300	250	390	460	180	450	340	195	155	215	135	0	7	190×85	139
871	800	500	800	630	290	250×250	340	250	420	530	180	475	370	230	155	215	150	0	7	190×85	139
872	900	555	800	700	335	285×285	400	250	455	600	180	525	425	245	155	215	170	1	11	210×100	153
873	1.000	575	899	785	335	285×285	430	250	475	675	180	545	445	245	155	215	170	1	11	210×100	153

Voir pages 92 à 101 les planches de pièces de rechange des fourneaux tôle et fonte.

