

MODÈLE N° 0

LE BRÛLEUR



Pour le chauffage économique de votre home :

UN BRULEUR DE QUALITÉ ET AVANTAGEUX!

Le chauffage central au charbon, employé jusqu'à présent dans des milliers de logis, offre un grand inconvénient : l'alimentation et le dégrassage de la chaudière.

Ces inconvénients peuvent être aisément évités par le brûleur «Esso» n° 0. Grâce à la technique moderne, il n'est plus nécessaire de se rendre à la chaufferie pour charger les chaudières. Plus de poussières dues au charbon et à l'évacuation des cendres. Plus de variations continuelles de température dans votre habitation.

Ce confort peut vous être assuré à des conditions raisonnables. En effet, malgré le prix modique, le brûleur «Esso» N° 0 est un appareil de qualité, muni des tous derniers perfectionnements de la technique moderne, dont le plus frappant est sans contredit, l'ECONOMY CLUTCH. L'ECONOMY CLUTCH, exclusivité «Esso», est le résultat de longues recherches. Il rend le chauffage au gasoil plus économique, plus silencieux et évite tout dépôt de suie dans les chaudières. Ce dépôt n'est évité dans les brûleurs d'autres marques qu'en diminuant le rendement de combustion, et ce, naturellement, au détriment de la consommation.

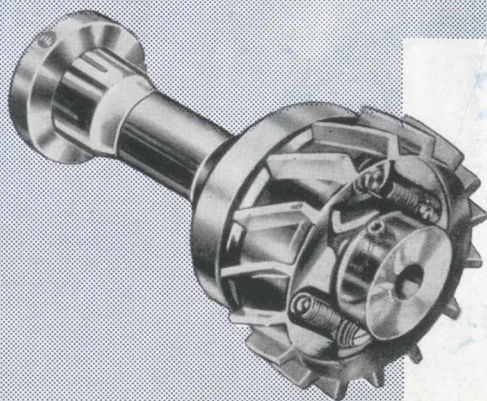

L'ECONOMY CLUTCH est le dernier perfectionnement apporté aux brûleurs à huiles combustibles. Il facilite l'arrivée de l'air lors du démarrage du brûleur et permet au gasoil de se consumer complètement, sans dépôt, ni fumée.

A l'arrêt de l'appareil, l'air continue à arriver pendant plusieurs secondes après l'extinction de la flamme.

RESULTAT : Propreté accrue - Fonctionnement plus silencieux - Elimination de fumée et suie lors des démarrages et arrêts du brûleur, donc économie dans la consommation.

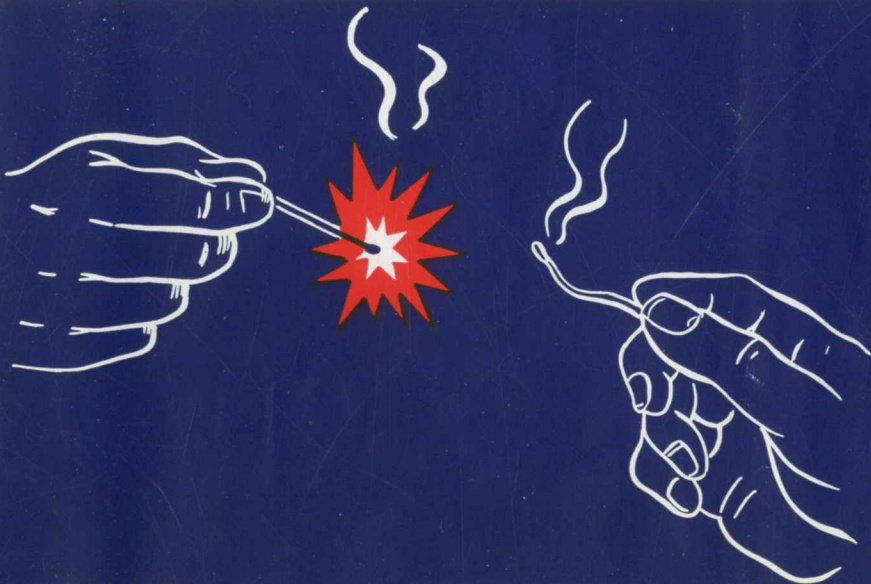

Faites l'expérience suivante :

Enflammez une allumette. Remarquez la fumée qui se dégage avant que la flamme ne soit claire. Eteignez - la : elle fumera.

Il en est de même lors de la mise en marche et de l'arrêt d'un brûleur ordinaire.

Le brûleur « Esso » muni de l'ECONOMY CLUTCH démarre et s'arrête

sans bruit
sans fumée
sans odeur

Caractéristiques du brûleur Esso N°0

Brûleur entièrement automatique à pulvérisation mécanique pour :
Équipement chaudières à eau chaude ou à vapeur, foyers à air chaud, conditionneurs d'air chaud, et pour certaines applications industrielles.

Capacité : 50.000 cal./h.
Moteur monophasé, de 1/8 de H.P. - 220 volts
50 cycles - 1.450 t/m.
Débit maximum : 2 U.S. gal./h. (7,6 lit./h.)
Débit minimum : 1 U.S. gal./h. (3,8 lit./h.)

Combustible à utiliser : « ESSO GASOIL ».
Appareils de sécurité : pyrostat - aquastat ou
vaporstat - thermostat.
Poids approximatif : 45 Kg.

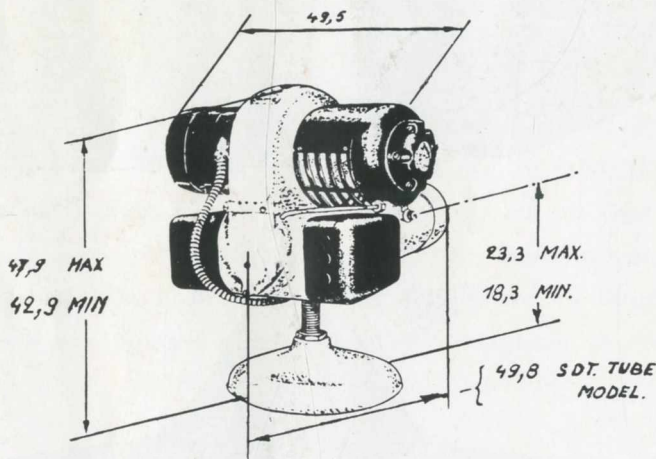

ESSO STANDARD (BELGIUM)

S. A.

101, AVENUE DE FRANCE - ANVERS

LE BRULEUR

