

26, RUE DESSEAUX, ROUEN Tél. | 71-79-59

les
BRULEURS

INSTALLATEURS DANS CHAQUE DÉPARTEMENT

FRANCIA

vous proposent



BOSSES CUISINIÈRES TYPE CHARCUTIER



BRULEUR POUR FOURS ET CUISINIÈRES - COTES D'ENCOMBREMENT

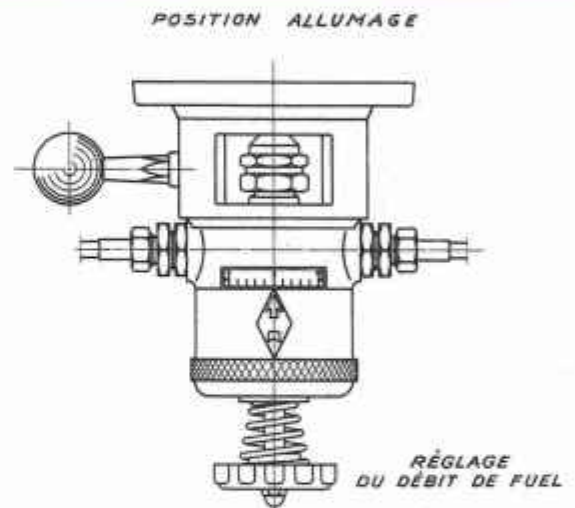
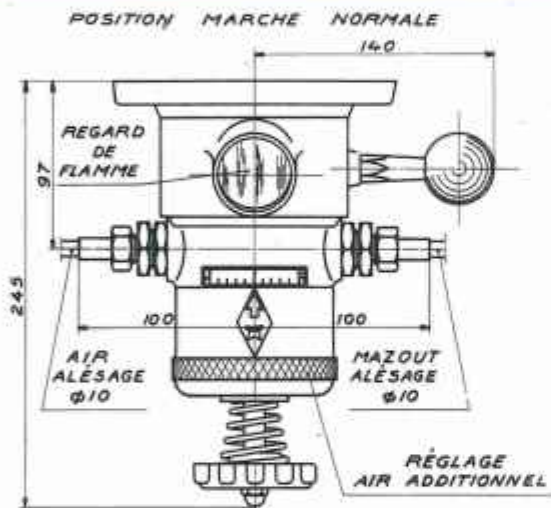
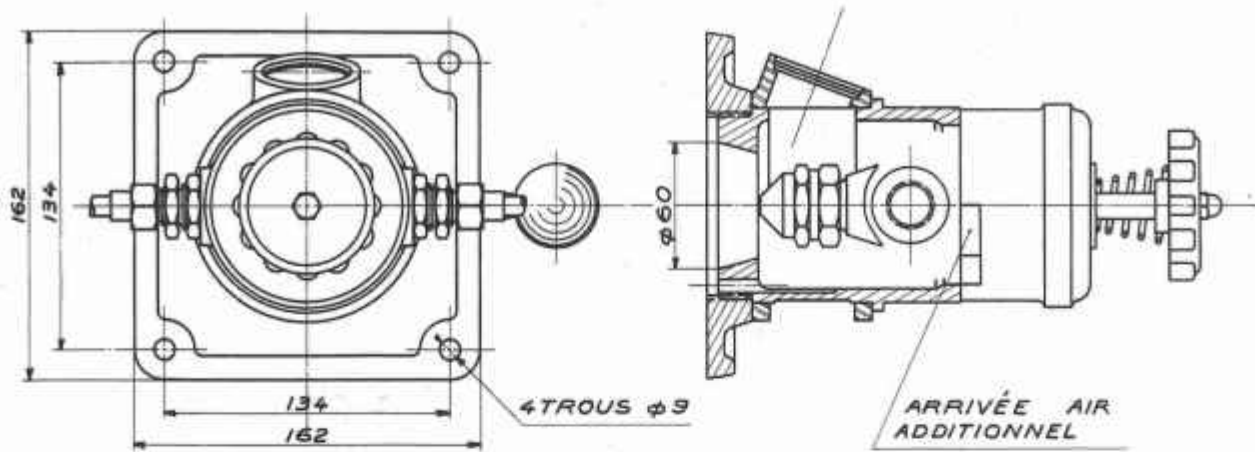

GRUPE ELECTRO SUPPHESEUR
20 m³/h AIR SOUS 250 BARRES
PERMETTANT D'ALIMENTER
DE 1 A 3 BRULEURS

EXEMPLE D'INSTALLATION D'UN BRULEUR
POUR FOURS ET CUISINIÈRES SUR UN
APPAREIL A 3 FOYERS

P. FOUCAULT

66, rue Poterie, VENDÔME (L.)

CHAUFFAGE
PLOMBERIE

ALIMENTS

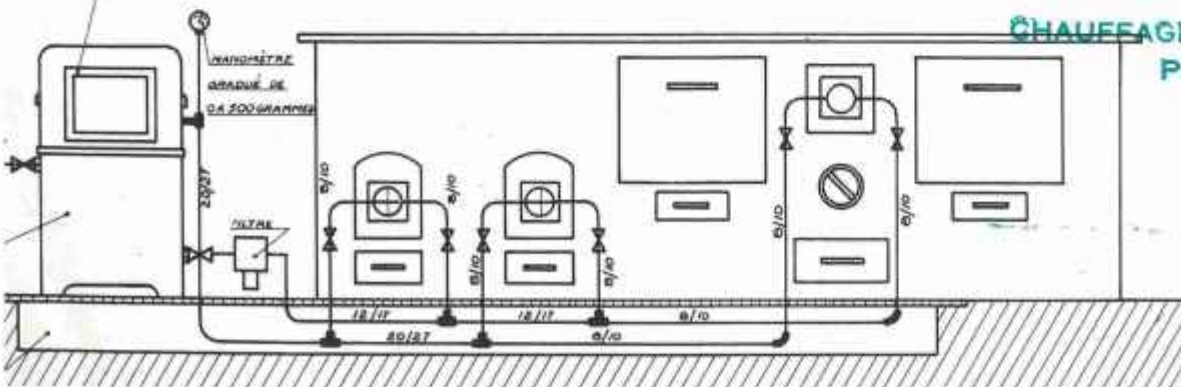

EAU ISO A ISO RECOUVRENT DE TÔLES STRIÉES

GROUPE ÉLECTRO-SURPRESSEUR



CE GROUPE ÉLECTRO-SURPRESSEUR COMPRENANT : UN MOTEUR D'UNE VITESSE DE ROTATION DE 1000 T/M 0,5 CV UN SYSTÈME COMPLET DE LUBRIFICATION SOUS PRESSION, UN RÉGULATEUR DE PRESSION ET UNE SOUPEPE ANTIPULSATIVE. PERMET D'ALIMENTER UN MAXIMUM DE CINQ BRULEURS EN FUEL ET EN AIR DE PULVÉRISATION.

INSTALLATEURS DANS CHAQUE DÉPARTEMENT

BRULEURS FRANCIA

POUR LE CHAUFFAGE DE VOS GROSSES CUISINIÈRES UTILISEZ LE MAZOUT

Vous réaliserez des économies, car le chauffage au mazout revient deux fois moins cher que le charbon, de 3 à 5 fois moins cher que le gaz, de 10 à 20 fois moins cher que l'électricité.

Vous aurez un chauffage pratique, car le mazout s'éteint et s'allume instantanément et donne très vite la chaleur désirée. Votre cuisinière pourra n'être allumée que pour les besoins des repas, et au lieu de fonctionner 14 heures de suite dans le cas de chauffage au charbon, elle ne fonctionnera que 5 à 6 heures par jour.

Vous obtiendrez un réglage précis, car la flamme du mazout se règle à volonté en volume et en intensité.

Vous vous assurerez un confort plus grand, car en diminuant les heures de fonctionnement des cuisinières, l'emploi du mazout évite la surchauffe des cuisines.

POUR UTILISER LE MAZOUT, EMPLOYEZ UN BRULEUR FRANCIA TYPE CHARCUTIER

FRANCIA vous offre un brûleur au point, parfaitement adapté aux besoins de la grande cuisine et de la charcuterie, étudié avec soin par son service technique et bénéficiant pour sa fabrication d'une expérience de 30 années consacrée aux brûleurs boulangers et aux brûleurs de chauffage central qui ont donné satisfaction à une clientèle chaque jour plus nombreuse.

Et FRANCIA met à la disposition de son nouveau brûleur type charcutier son usine ultra-moderne, ses ouvriers spécialisés et ses possibilités de toujours vous servir vite et bien.

SERVICE " ASSISTANCE CLIENT " DANS TOUTE LA FRANCE